

Instructies voor Montage & Onderhoud

Rosenberg Ventilatoren
Postbus 62
3734 ZH Den Dolder
Elandlaan 8
3734 CP Den Dolder
Tel. 030- 274 82 82
Fax 030 - 274 82 88
www.rosenberg.nl
post@rosenberg.nl



rosenberg
ventilatoren

Deze instructies zijn van toepassing op:

Kunststof ventilatoren type : EPN

A. Montage

1. Controle materialen

Controleer vóór montage:

- De geleverde materialen op uitwendige gebreken.
- Het schoepenwiel op aanlopen. Door transportschade of achtergebleven montage- of verpakkingsmaterialen kan het schoepenwiel contact maken met het buitenhuis of beklemd zitten.

2. Montage ventilator

Kunststof ventilatoren type EPN dienen staande op de trillingdempers gemonteerd te worden.

- Zij kunnen zowel pers- als zuigzijdig op het kanaalsysteem aangesloten worden.
- Indien men aan één of beide zijden met de hand eenvoudig in de ventilator kan komen dienen deze openingen voldoende afgeschermd te worden middels een gaasrooster o.i.d.
- De ventilator moet trillingsvrij - middels trillingdempers en een flexibele kanaalverbinding - gemonteerd worden.
- De motor dient beschermt te worden tegen het indringen van vocht. EPN ventilatoren geleverd in "buitenopstelling" zijn reeds voorzien van IP55-motoren en een condensafvoer en behoeven derhalve geen verdere bescherming tegen regenwater.
- De luchtrichting en draairichting van het schoepenwiel zijn aangegeven door pijlen op het huis.

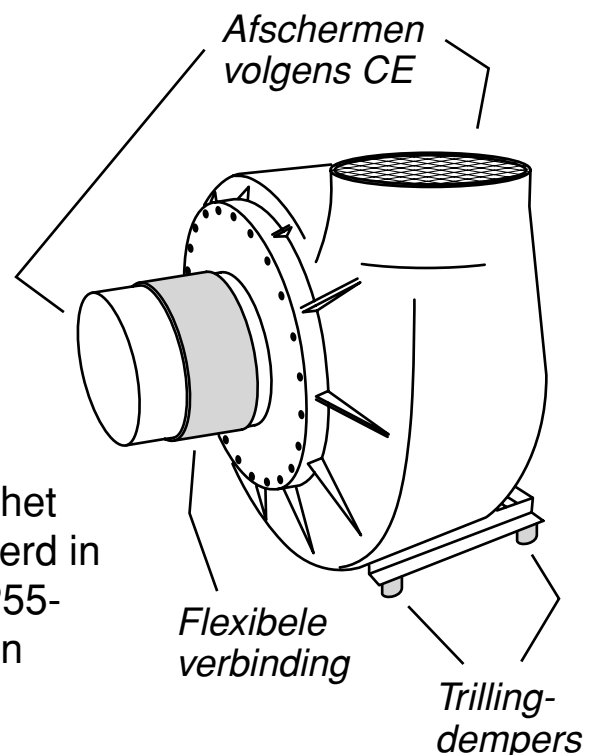

3. Elektrisch aansluiten

Volgens CE dient een werkschakelaar op of bij de ventilator te worden gemonteerd.

Levering incl. werkschakelaar

De kunststof ventilatoren die uitgevoerd zijn inclusief werkschakelaar, worden fabrieksmatig bedraad tussen de motor en de werkschakelaar.

Open de werkschakelaar en sluit de aansluitkabel aan volgens het schema als opgenomen in de werkschakelaar.

Draai de wartel van de kabeldoorvoer aan.

Levering zonder werkschakelaar

Indien geen werkschakelaar meegeleverd is, dient men de ventilator aan te sluiten volgens het schema als weergegeven op de binnenzijde van het aansluitdoosje van de motor.

Beveiliging motoren

Ventilatoren van het type EPN zijn voorzien van IEC normmotoren. Deze motoren moeten worden beveiligd d.m.v. een thermische beveiliging en/of PTC-voelers.

Vóór ingebruikname

Voor ingebruikname dient de electriciën op het volgende te letten:

- **De motor moet goed beveiligd worden**
- **De draairichting moet gecontroleerd worden** (400 Volt - 3 fase motoren)
Dit doet men door de motor kortstondig aan en **direct** weer uit te zetten. Indien de draairichting niet overeenkomt met de richting als aangegeven door de pijl moeten twee fasedraden verwisseld worden waarna de test opnieuw uitgevoerd moet worden.
- **De opgenomen stroomsterkte behoort gecontroleerd te worden**
Deze mag niet boven de stroomsterkte uitkomen welke op de type-sticker aangegeven staat.

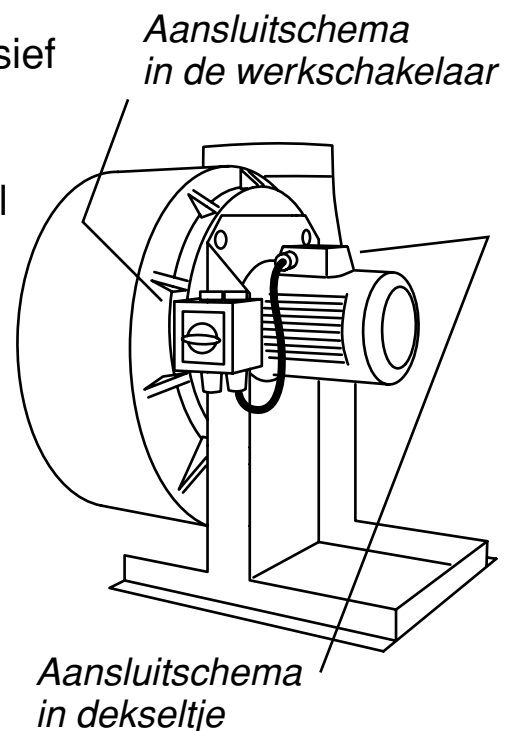

B. Onderhoud

1. Algemeen

De motor is een normmotor, voorzien van **zelfsmerende** lagers. De motor behoeft derhalve geen onderhoud.

Afhankelijk van de afgezogen luchtsoort (vervuiling) moet het schoepenwiel gecontroleerd worden op vervuiling. Vervuiling van het schoepenwiel kan invloed hebben op de afzuigcapaciteit en onbalans tot gevolg hebben. Bij te grote vervuiling moet het schoepenwiel en het ventilatorhuis schoongemaakt worden.

Indien de ventilator voorzien is van een condensafvoer dient deze geregeld gecontroleerd te worden op juiste werking.

2. Demontage / reiniging

Om het schoepenwiel en ventilatorhuis inwendig te kunnen reinigen dient de afdekplaat aan de zuigzijde verwijderd te worden. Hiertoe gaat men als volgt te werk:

- Zet de stroomvoorziening af en de werkschakelaar op stand 0.
- Maak de zuigzijdige verbindingsmanchet los van de ventilator.
- De afdekplaat kan nu eenvoudig verwijderd worden na het losmaken van de bevestigingsbouten.

Bij reiniging van het ventilatorhuis en het schoepenwiel dient men op het volgende te letten:

- Het schoepenwiel niet loshalen van de motoras.
- Bij gebruik van water/vocht de motor ontzien en de condensopeningen afdichten, omdat via de as water in de motor kan komen dat schadelijk is.
- Het schoepenwiel dient perfect te worden schoongemaakt teneinde onbalans te voorkomen.

Na reiniging de afdekplaat en manchet monteren in omgekeerde volgorde. Let hierbij op:

- Het verwijderen van eventueel aangebrachte afdichtingen.
- Draairichting en opgenomen stroomsterkte.
- Trillingsvrij draaien van de ventilator.

