

Regel- und Schaltgeräte elektronisch und transformatorisch

Switches and Controllers *electronic and transforming*



Lieferprogramm / *Product Range:*

- **Motorschutzschaltgeräte / *motor protection switches***
- **Transformatorische Schaltgeräte / *transforming induced control units***
- **Transformatoren lose / *transformer only***
- **Elektronische Drehzahlsteller / *electronic speed controller***
- **Geräteauschalter / *on/off - switches***
- **Zubehör / *accessories***

Motorschutzschaltgeräte

- MSE** Motorschutzschaltgerät für Einphasen-Wechselstrom
- MSD** Motorschutzschaltgerät für Dreiphasen-Drehstrom
- MSD K** Motorschutzschaltgerät für Dreiphasen-Drehstrom mit Kaltleiteranschluß

Transformatorische Steuergeräte

- RE** Steuergerät für Einphasen-Wechselstrom
- RTE** Steuergerät für Einphasen-Wechselstrom mit Thermokontaktanschluss
- RTE G** Steuergerät für Einphasen-Wechselstrom mit Thermokontaktanschluss und Gaskontaktanschluß
- RTRE** Steuergerät für Einphasen-Wechselstrom mit Thermokontakt- und Raumthermostatanschluss
- RTEU** Steuergerät für Einphasen-Wechselstrom mit Thermokontaktanschluss und Drehzahlumschaltung
- RASE** Steuergerät für Einphasen-Wechselstrom mit Stufenschalter und Automatikbetrieb
- RTD** Steuergerät für Dreiphasen-Drehstrom mit Thermokontaktanschluss
- RTD G** Steuergerät für Dreiphasen-Drehstrom mit Thermokontaktanschluss und Gaskontaktanschluß
- RTRD** Steuergerät für Dreiphasen-Drehstrom mit Thermokontakt- und Raumthermostatanschluss
- RTDU** Steuergerät für Dreiphasen-Drehstrom mit Thermokontaktanschluss und Drehzahlumschaltung
- RKD** Steuergerät für Dreiphasen-Drehstrom mit Kaltleiteranschluss

Transformatoren lose

- TE** Transformator für Einphasen-Wechselstrom
- TD** Transformator für Dreiphasen-Drehstrom

Elektronischer Drehzahlsteller

- ED** elektronischer Drehzahlsteller für Einphasen-Wechselstrom

Geräteausschalter

- GS** Geräteausschalter nach Gebrauchskategorie AC-23
- GS Ex** Geräteausschalter für den Einsatz im Ex-Bereich

Motor protection switches

- MSE** Motor protection switch for single phase
- MSD** Motor protection switch for three phase alternating current
- MSD K** Motor protection switch for three phase alternating current with thermistor connection

Transforming induced control unit

- RE** Speed controller for single phase
- RTE** Speed controller for single phase with thermal contact connection
- RTE G** Speed controller for single phase with thermal contact connection and gas contact conn.
- RTRE** Speed controller for single phase with thermal contact and room thermostat connection
- RTEU** Speed controller for single phase with thermal contact and 2-step switchover connection
- RASE** Speed controller for single phase with switch and automatic operating mode
- RTD** Speed controller for three phase alternating current with thermal contact connection
- RTD G** Speed controller for three phase alternating current with thermal contact and gas contact conn.
- RTRD** Speed controller for three phase alternating current with thermal contact and room thermostat conn.
- RTDU** Speed controller for three phase alternating current with thermal contact and 2-step switchover conn.
- RKD** Speed controller for three phase alternating current with thermistor connection

Transformer only

- TE** Transformer for single phase
- TD** Transformer for three phase alternating current

Electronic speed controller

- ED** Electronic speed controller for single phase

ON / OFF-Switch

- GS** ON/OFF-Switch of category AC-23
- GS Ex** ON/OFF-Switch for application in the Ex area

Typenschlüssel / Type Code

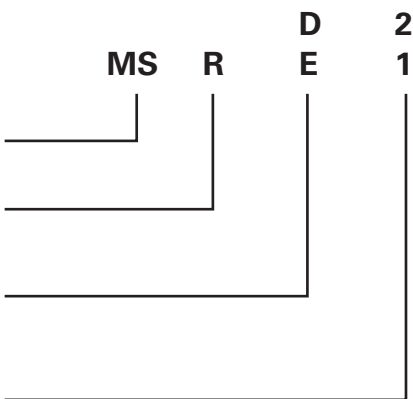
| | | | | | | |
|-----------|---------------------------------------------------------------|------------------------------------------------------------------------------------|----------|----------|----------|----------|
| | | MS | R | D | E | 2 |
| | | | | | | 1 |
| MS | Motorschutz-Schaltgerät / <i>Protective motor switches</i> |  | | | | |
| R | Raumthermostat / <i>Room thermostat</i> | | | | | |
| E | Einphasen-Wechselstrom / <i>Single phase</i> | | | | | |
| D | Dreiphasen-Drehstrom / <i>Three phase alternating current</i> | | | | | |
| 1 | einstufig / <i>single-stage</i> | | | | | |
| 2 | zweistufig / <i>two-stage</i> | | | | | |

Motorschutzschaltgeräte

Motorschutzschaltgeräte mit Ein- / Ausschalter, Hauptschutz und Betriebsmeldeleuchte. Die Motorschutz-Schaltgeräte sind standardmäßig in der Ausführung D (Drehstrom) für 2,5 kW bzw. in der Ausführung E (Einphasenwechselstrom) für 1,3 kW Motoraufnahmeleistung ausgelegt.



Motor protection switches

Motor protection switches with on-off switch, mains contactor and monitor lamp. The motor protection switches are standard designs in model D (3-phase) for 2.5 kW, and in model E (single phase AC) for 1.3 kW absorbed motor power.

Motorschutz

Bei überschreiten der max. zulässigen Wicklungstemperatur des Motors / Ventilators öffnen die in der Motorwicklung eingelegten Thermokontakte. Der im Steuergerät eingebaute Hauptschutz fällt ab und trennt den Motor / Ventilator vom Netz. Nach Beheben der Störungsursache ist die Wiedereinschaltung nur über die 0-Stellung am Ein- / Ausschalter möglich.

Nach Netzausfall

Bei der Typenreihe **MSE / MSD** erfolgt automatische Wiedereinschaltung nach Netzausfall.

Ausführung

Stabiles hellgraues Kunststoffgehäuse in Schutzart IP 54.

Motor protection

On exceeding the maximum permissible winding temperature of the motor/fan, the thermal contacts, which are inserted in the motor winding, open. The mains contactor, which is built into the controller, drops and disconnects the motor/ fan from the mains power supply. After the cause of the interruption has been remedied, restarting is only possible at the 0-position on the on/off switch.

After power failure

With the series **MSE / MSD** automatic restart occurs after power failure.

Design

Sturdy light grey plastic enclosure in protection class IP 54.

Schaltbild / Wiring diagram:

01.101

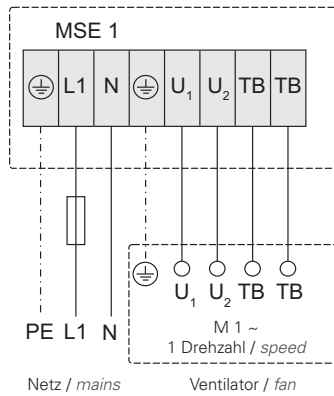

01.102

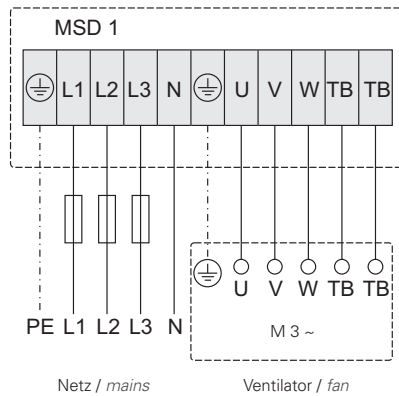

01.118

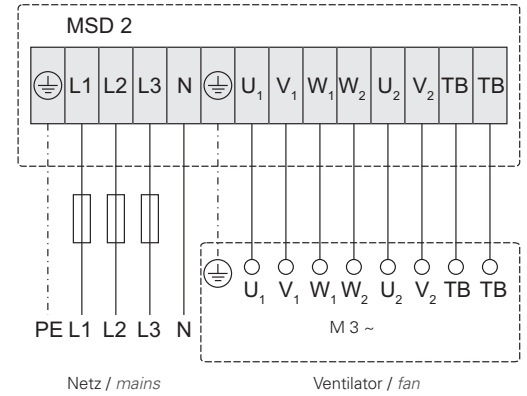

01.122

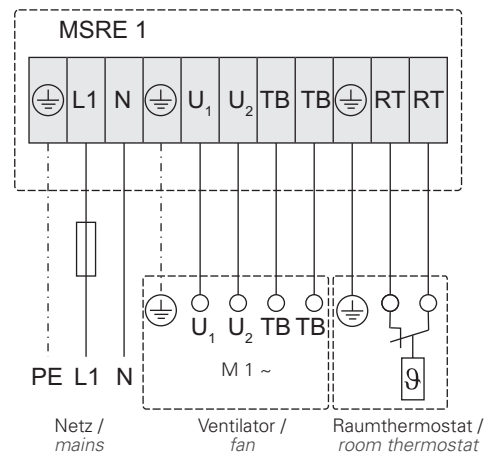

01.124

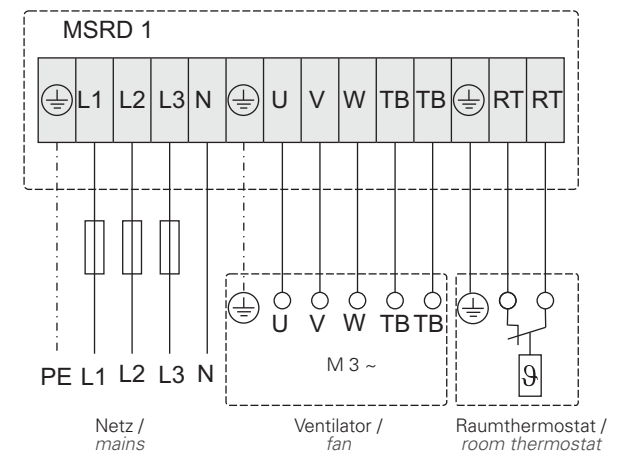

Schaltbild / Wiring diagram:

01.125

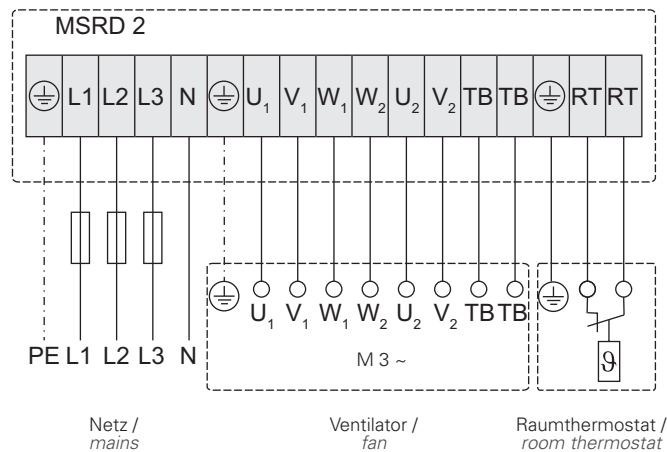

Maße / Dimensions:

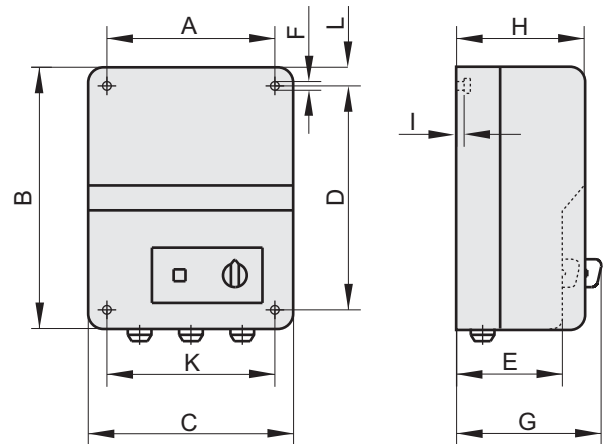

| Typ / Type | | Artikel-Nr. / Art.-No. | max. P [kW] | [kg] | A | B | C | D | E | F | G | H | I | K | L |
|---------------------|-------|------------------------|-------------|------|-----|-----|-----|-----|-----|---|-----|-----|---|-----|----|
| MSE 1 | IP 54 | H80-22001 | 1,3 | 0,6 | 96 | 180 | 116 | 160 | 85 | 5 | 100 | 100 | 5 | 96 | 10 |
| MSD 1 | IP 54 | H80-38001 | 2,5 | 0,7 | 96 | 180 | 116 | 160 | 85 | 5 | 100 | 100 | 5 | 96 | 10 |
| MSD 1 5,5 kW | IP 54 | H80-38031 | 5,5 | 1,4 | 130 | 220 | 168 | 180 | --- | 6 | 145 | 120 | 5 | 130 | 20 |
| MSD 2 | IP 54 | H80-38007 | 2,5 | 0,7 | 130 | 220 | 168 | 180 | --- | 6 | 145 | 120 | 5 | 130 | 20 |
| MSRE 1 | IP 54 | H80-22004 | 1,3 | 0,7 | 96 | 180 | 116 | 160 | 85 | 5 | 100 | 100 | 5 | 96 | 10 |
| MSRD 1 | IP 54 | H80-38002 | 2,5 | 0,8 | 96 | 180 | 116 | 160 | 85 | 5 | 100 | 100 | 5 | 96 | 10 |
| MSRD 2 | IP 54 | H80-38003 | 2,5 | 0,9 | 130 | 220 | 168 | 180 | --- | 6 | 145 | 120 | 5 | 130 | 20 |

Typenschlüssel / Type Code

| | | | | |
|-----------|---------------------------------------------------------------|----------|----------|----------|
| | | | 2 | |
| | MS | D | 1 | K |
| MS | Motorschutz-Schaltgerät / <i>Protective motor switches</i> | | | |
| D | Dreiphasen-Drehstrom / <i>Three phase alternating current</i> | | | |
| 1 | einstufig / <i>single-stage</i> | | | |
| 2 | zweistufig / <i>two-stage</i> | | | |
| K | Kaltleiteranschluss / <i>thermistor connection</i> | | | |

Motorschutzschaltgeräte

Motorschutzschaltgeräte mit Ein- / Ausschalter, Hauptschutz und Betriebsmeldeleuchte. Die Motorschutz-Schaltgeräte sind standardmäßig in der Ausführung D (Drehstrom) für 2,5 kW Motoraufnahmeleistung ausgelegt.



Motor protection switches

Motor protection switches with on-off switch, mains contactor and monitor lamp. The motor protection switches are standard designs in model D (3-phase) for 2.5 kW absorbed motor power.

Motorschutz

Bei überschreiten der max. zulässigen Wicklungstemperatur des Motors / Ventilators öffnet das im Schaltgerät eingebaute Kaltleiterauslösegerät den Stromkreis. Der Hauptschutz fällt ab und trennt den Motor / Ventilator vom Netz. Nach Beheben der Störungsursache ist die Wiedereinschaltung nur über die 0- Stellung am Stufenschalter möglich.

Motor protection

If the maximum temperature of the motor's winding gets exceeded, the mounted PTC opens the circuit. The mains contactor drops and disconnect the motor. After the removal of the reason of disturbance the fan can only be restarted by using the 0-step of the controller.

Nach Netzausfall

Die Wiedereinschaltung ist nur über die 0-Stellung am Stufenschalter möglich.

After power failure

Switch on again is only possible after a first switch to the 0-step.

Ausführung

Stabiles hellgraues Kunststoffgehäuse in Schutzart IP 54.

Design

Sturdy light grey plastic enclosure in protection class IP 54.

Achtung: Die Motorschutzschaltgeräte dürfen nicht im Ex-Bereich montiert werden!



Attention: Motor protection switches must not be mounted in an Ex area!

Schaltbild / *Wiring diagram:*

01.102b

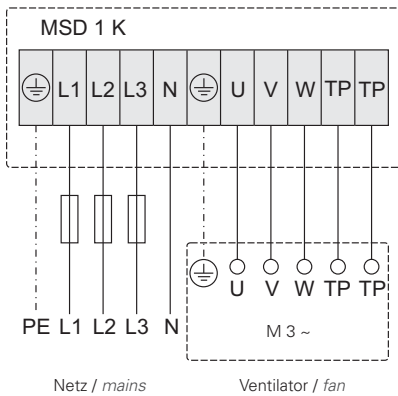

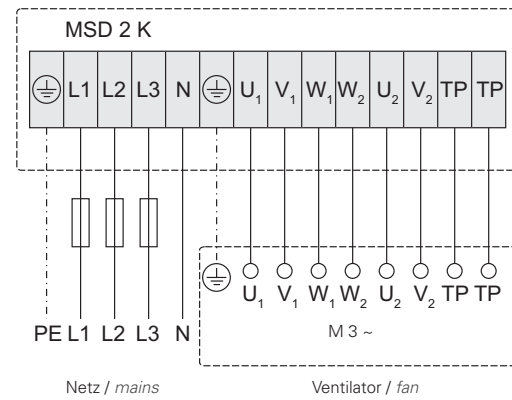

01.118b

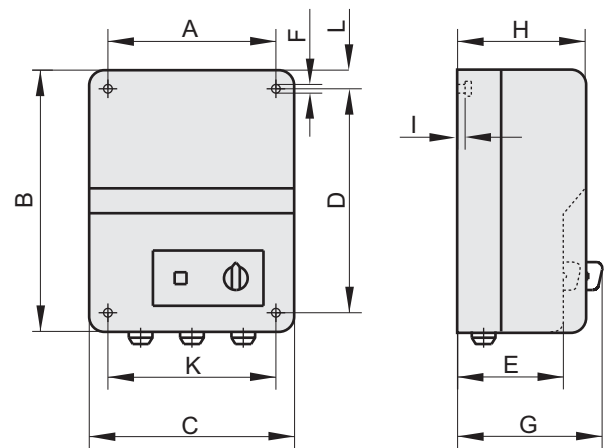

Maße / *Dimensions:*



| Typ / Type |  | Artikel-Nr. / Art.-No. | max. P [kW] |  [kg] | A | B | C | D | E | F | G | H | I | K | L |
|----------------------|-------------------------------------------------------------------------------------|------------------------|-------------|------------------------------------------------------------------------------------------|-----|-----|-----|-----|-----|---|-----|-----|---|-----|----|
| MSD 1 K | IP 54 | H80-38033 | 2,5 | 0,7 | 130 | 220 | 168 | 180 | --- | 6 | 145 | 120 | 5 | 130 | 20 |
| MSD 1 K 5,5kW | IP 54 | H80-38036 | 5,5 | 1,4 | 130 | 220 | 168 | 180 | --- | 6 | 145 | 120 | 5 | 130 | 20 |
| MSD 2 K | IP 54 | H80-38034 | 2,5 | 0,7 | 130 | 220 | 168 | 180 | --- | 6 | 145 | 120 | 5 | 130 | 20 |

Typenschlüssel / Type Code

- R** Steuergerät transformatorisch / *Transforming speed controller*
- E** Einphasenwechselstrom / *Single phase*
- 5** max. Ausgangsstrom in Ampere / *max. current (A)*

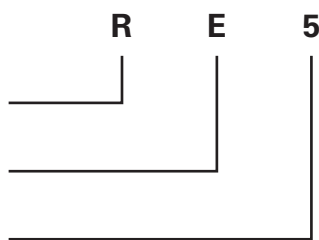

5-Stufen-Steuergeräte

Einphasenwechselstrom-Drehzahlsteuergerät 5-stufig mit Betriebsmeldeleuchte, zur transformatorischen Drehzahlstellung von spannungssteuerbaren Motoren / Ventilatoren. Mit dem im Gerät eingebauten Stufenschalter können fünf verschiedene Drehzahlen am angeschlossenen Motor / Ventilator eingestellt werden. Dabei entspricht die Schaltstufe 1 der niedrigsten, bzw. die Schaltstufe 5 der höchsten Drehzahl. Die Steuergeräte sind für Gruppensteuerungen geeignet, es können auch mehrere Motoren an die Steuergeräte angeschlossen werden, wenn die Summe der Einzelströme den Gerätenennstrom nicht übersteigt.



5-Stage control unit

Single-phase, 5-speed controller with mains contactor and monitor light for speed regulation of voltage controlled motors / fans. With the step switch which is built into the controller, five different speeds can be adjusted on the connected motor / fan. Thus switch step 1 corresponds to the lowest, respectively switch step 5 corresponds to the highest speed. The controllers are suited for group. Several motors can be connected to the controller if the total of the supplies does not exceed the controller's rated current.

Motorüberwachung

Bei diesem Typ von Steuergerät können die Thermokontakte in Reihe mit der Motorwicklung geschaltet werden. Bei überschreiten der max. zulässigen Wicklungstemperatur des Motors öffnen die Thermokontakte. Dadurch wird der Motorstromkreis unterbrochen und der Motor / Ventilator abgeschaltet. Nach dem Abkühlen der Motorwicklung wird durch den Thermokontakt der Motorstromkreis wieder geschlossen. Dadurch automatisches Anlaufen des Motors! Reihenschaltung der Motorwicklung mit den Thermokontakten bis max. 6A Motornennstrom möglich.

Nach Netzausfall

Automatisches Wiedereinschalten nach Spannungsausfall.

Ausführung

RE 1,5, RE 3,2, RE 5, RE 6 stabiles hellgraues Kunststoffgehäuse in Schutzart IP 54.

Motor control

With this type of controller the thermal contacts can be connected in series with the motor winding. On exceeding the maximum permissible winding temperature of the motor, the thermal contacts open. Through this motor's circuit is interrupted and the motor / fan is switched off. After the motor winding has cooled down, the thermal contacts on the motor's circuit are closed again. Hence automatic start-up of the motor. Series connection of the motor winding with the thermal contacts is possible up to a maximum of 6 A rated current of the motor.

After power failure

Automatic restart after voltage failure.

Design

RE 1,5, RE 3,2, RE 5, RE 6 Sturdy light grey plastic enclosure in protection class IP 54.

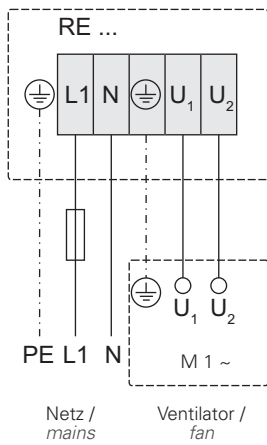

Schaltbild / *Wiring diagram:*

01.076

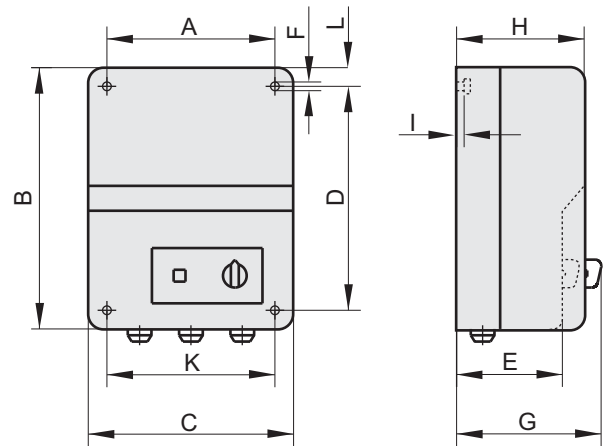

Maße / *Dimensions:*



| Typ / Type |  | Artikel-Nr. / Art.-No. | max. I [A] |  [kg] | A | B | C | D | E | F | G | H | I | K | L |
|---------------|-----------------------------------------------------------------------------------|------------------------|------------|----------------------------------------------------------------------------------------|-----|-----|-----|-----|-----|---|-----|-----|---|-----|----|
| RE 1,5 | IP 54 | H50-01500 | 1,5 | 2 | 96 | 180 | 116 | 160 | 85 | 5 | 100 | 100 | 5 | 96 | 10 |
| RE 3,2 | IP 54 | H50-03200 | 3,2 | 3 | 130 | 220 | 168 | 180 | --- | 6 | 145 | 120 | 5 | 130 | 20 |
| RE 5,0 | IP 54 | H50-05000 | 5,0 | 4,2 | 130 | 220 | 168 | 180 | --- | 6 | 145 | 120 | 5 | 130 | 20 |
| RE 6,0 | IP 54 | H50-06000 | 6,0 | 5,4 | 130 | 220 | 168 | 180 | --- | 6 | 165 | 145 | 5 | 130 | 20 |

Typenschlüssel / Type Code

| | R | T | E | 5 | (G) |
|------------|----------------------------------------------------------------------|----------|----------|----------|------------|
| R | Steuergerät transformatorisch / <i>Transforming speed controller</i> | | | | |
| T | Thermokontaktanschluss / <i>Thermal contact connection</i> | | | | |
| E | Einphasenwechselstrom / <i>Single phase</i> | | | | |
| 5 | max. Ausgangsstrom in Ampere / <i>max. current (A)</i> | | | | |
| (G) | Gaskontaktanschluß / <i>gas contact connection</i> | | | | |

5-Stufen-Steuergeräte

Einphasenwechselstrom-Drehzahlsteuergerät 5- stufig mit Hauptschutz und Betriebsmeldeleuchte, zur transformatorischen Drehzahlstellung von spannungssteuerbaren Motoren / Ventilatoren. Mit dem im Gerät eingebauten Stufenschalter können fünf verschiedene Drehzahlen am angeschlossenen Motor / Ventilator eingestellt werden. Dabei entspricht die Schaltstufe 1 der niedrigsten, bzw. die Schaltstufe 5 der höchsten Drehzahl. Der Steuerkreis des Steuergerätes ist über eine Sicherung von 2 A abgesichert.



5-Stage control unit

Single-phase, 5-speed controller with mains contactor and monitor light for speed regulation with transformer of voltage controlled motors / fans. With the step switch, which is built into the controller, five different speeds can be adjusted on the connected motor / fan. Thus switch step 1 corresponds to the lowest, respectively switch step 5 corresponds to the highest speed. The controller's control circuit is protected by a fuse of 2A.

RTE..G Die Steuergeräte dieser Bauart besitzen einen Anschluß für einen Strömungswächter und ein Gasmagnetventil. Der Strömungswächter muß im Luftstrom des Ventilators angebracht werden. Wird durch den Ventilator eine ausreichende Luftmenge gefördert, so wird das Gasmagnetventil über den Strömungswächter zugeschaltet. Der Einsatzbereich dieser Geräte ist bevorzugt in der Küchenabluft, wenn Gasgeräte installiert sind.

RTE..G Controllers of this design have a connection for an airflow detector and a magnetic gas valve. The airflow detector must be located in the fan's airstream. If a sufficient supply of air is provided by the fan, the the magnetic gas valve is switched on via the airflow detector. The area where these devices should be used is preferably in kitchen air extraction if gas devices are installed.

Motorschutz

Bei überschreiten der max. zulässigen Wicklungstemperatur des Motors / Ventilators öffnen die in der Motorwicklung eingelegten Thermokontakte. Der im Steuergerät eingebaute Hauptschutz fällt ab und trennt den Motor / Ventilator vom Netz. Nach Beheben der Störungsursache ist die Wiedereinschaltung nur über die 0- Stellung am Fünf- Stufenschalter möglich.

Motor Protection

On exceeding the maximum permissible winding temperature of the motor / fan, the thermal contacts, which are embedded in the motor winding, open. The mains contactor, which is incorporated in the controller, drops and disconnects the motor / fan from the mains power supply. After the cause of the interruption has been remedied, restarting is only possible at the 0-position on the 5-step switch.

Nach Netzausfall

Bei der Typenreihe **RTE (G)** erfolgt automatische Wiedereinschaltung nach Netzausfall.

After power failure

With the design **RTE (G)** automatic restart occurs after power failure.

Ausführung

RTE 1,5 (G), RTE 3,2 (G), RTE 5 (G) stabiles hellgraues Kunststoffgehäuse in Schutzart IP 54.

Design

RTE 1.5 (G), RTE 3.2 (G), RTE 5 (G) sturdy light grey plastic enclosure in protection class IP 54.

RTE 7,5 (G), RTE 10 (G) Gehäuse mit Aluminium-Druckgussunterteil und hellgrauem Kunststoffoberteil IP 54.

RTE 7.5 (G), RTE 10 (G) Enclosure with aluminium die cast base and light grey plastic lid in protection class IP 54.

RTE 12, RTE 15 Kunststoffbeschichtetes weißes Stahlblechgehäuse in Schutzart IP 54.

RTE 12, RTE 15 plastic coated white sheet steel in enclosure in protection class IP 54.

RTE 20 Kunststoffbeschichtetes graues Stahlblechgehäuse in Schutzart IP 54.

RTE 20 plastic coated grey sheet steel in enclosure in protection class IP 54.

Schaltbild / Wiring diagram:

01.075

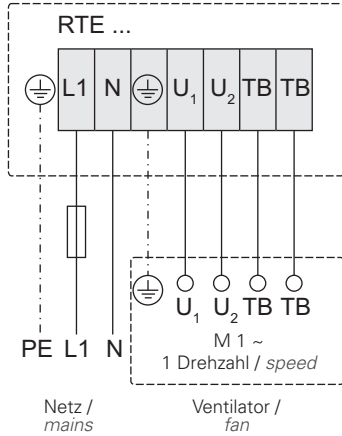

01.282

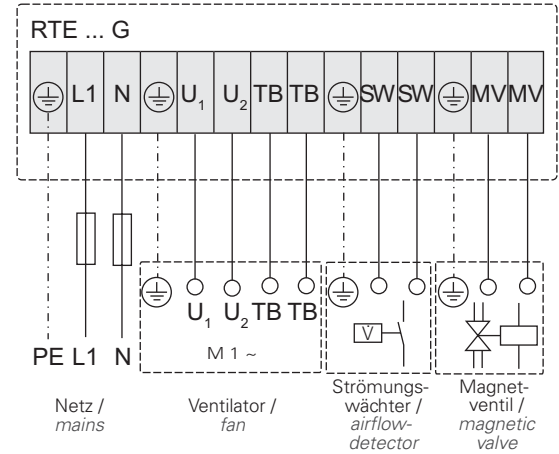

Maße / Dimensions:

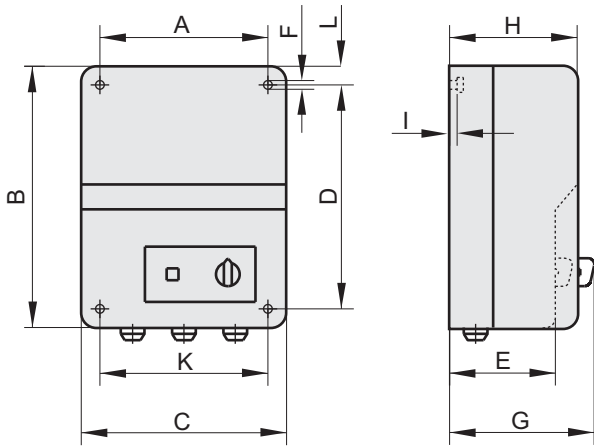

| Typ / Type | | Artikel-Nr. / Art.-No. | max. I [A] | [kg] | A | B | C | D | E | F | G | H | I | K | L |
|----------------|-------|------------------------|------------|------|-----|-----|-----|-----|-----|---|-----|-----|-----|-----|----|
| RTE 1,5 | IP 54 | H10-01500 | 1,5 | 2,2 | 96 | 180 | 116 | 160 | 85 | 5 | 100 | 100 | 5 | 96 | 10 |
| RTE 3,2 | IP 54 | H10-03200 | 3,2 | 4 | 130 | 220 | 168 | 180 | --- | 6 | 145 | 120 | 5 | 130 | 20 |
| RTE 5,0 | IP 54 | H10-05000 | 5,0 | 5 | 130 | 220 | 168 | 180 | --- | 6 | 145 | 120 | 5 | 130 | 20 |
| RTE 7,5 | IP 54 | H10-07501 | 7,5 | 7,4 | 180 | 290 | 230 | 253 | 120 | 7 | 136 | 145 | 3,5 | 205 | 10 |
| RTE 10 | IP 54 | H10-10001 | 10 | 10,2 | 180 | 290 | 230 | 253 | 120 | 7 | 136 | 145 | 3,5 | 205 | 10 |
| RTE 12 | IP 54 | H10-12000 | 12 | 16 | 216 | 315 | 245 | 285 | --- | 7 | 151 | 133 | --- | 216 | 15 |
| RTE 15 | IP 54 | H10-15002 | 15 | 16 | 216 | 315 | 245 | 285 | --- | 7 | 151 | 133 | --- | 216 | 15 |
| RTE 20 | IP 21 | H10-20000 | 20 | 21 | 315 | 410 | 380 | 345 | --- | 7 | 173 | 155 | --- | 315 | 33 |

| Typ / Type | | Artikel-Nr. / Art.-No. | max. I [A] | [kg] | A | B | C | D | E | F | G | H | I | K | L |
|------------------|-------|------------------------|------------|------|-----|-----|-----|-----|-----|---|-----|-----|-----|-----|----|
| RTE 1,5 G | IP 54 | H10-01550 | 1,5 | 2,2 | 130 | 220 | 168 | 180 | --- | 6 | 145 | 120 | 5 | 130 | 20 |
| RTE 3,2 G | IP 54 | H10-03250 | 3,2 | 4 | 180 | 290 | 230 | 253 | 120 | 7 | 136 | 145 | 3,5 | 205 | 10 |
| RTE 5,0 G | IP 54 | H10-05050 | 5,0 | 5 | 180 | 290 | 230 | 253 | 120 | 7 | 136 | 145 | 3,5 | 205 | 10 |
| RTE 7,5 G | IP 54 | H10-07550 | 7,5 | 7,4 | 180 | 290 | 230 | 253 | 120 | 7 | 136 | 145 | 3,5 | 205 | 10 |
| RTE 10 G | IP 54 | H10-10050 | 10 | 10,2 | 180 | 290 | 230 | 253 | 120 | 7 | 136 | 145 | 3,5 | 205 | 10 |

Typenschlüssel / Type Code

| | |
|----------|----------------------------------------------------------------------|
| R | Steuergerät transformatorisch / <i>Transforming speed controller</i> |
| T | Thermokontaktanschluss / <i>Thermal contact connection</i> |
| R | Raumthermostat / <i>Room thermostat</i> |
| E | Einphasenwechselstrom / <i>Single phase</i> |
| 5 | max. Ausgangsstrom in Ampere / <i>max. current (A)</i> |

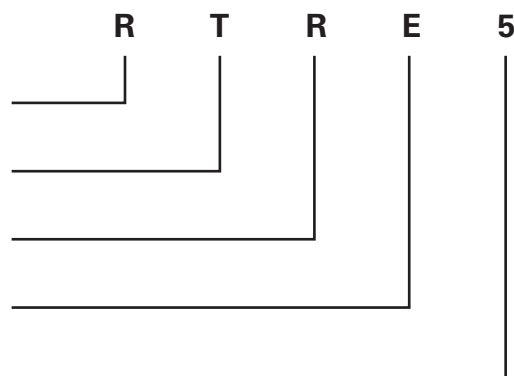

5-Stufen-Steuergeräte

Einphasenwechselstrom-Drehzahlsteuergerät 5- stufig mit Hauptschutz und Betriebsmeldeleuchte, zur transformatorischen Drehzahlstellung von spannungssteuerbaren Motoren / Ventilatoren. Mit dem im Gerät eingebauten Stufenschalter können fünf verschiedene Drehzahlen am angeschlossenen Motor / Ventilator eingestellt werden. Dabei entspricht die Schaltstufe 1 der niedrigsten, bzw. die Schaltstufe 5 der höchsten Drehzahl.

Raumthermostatanschluss: Bei Anschluss eines Raumthermostaten wird abhängig von der eingestellten Temperatur am Thermostat der Motor über das Steuergerät ein-, bzw. abgeschaltet.

Der Steuerkreis des Steuergerätes ist über eine Sicherung von 2 A abgesichert.

Motorschutz

Bei überschreiten der max. zulässigen Wicklungstemperatur des Motors / Ventilators öffnen die in der Motorwicklung eingelegten Thermokontakte. Der im Steuergerät eingebaute Hauptschütz fällt ab und trennt den Motor / Ventilator vom Netz. Nach Beheben der Störungsursache ist die Wiedereinschaltung nur über die 0-Stellung am Fünf-Stufenschalter möglich.

Nach Netzausfall

Bei der Typenreihe **RTRE** erfolgt automatische Wiedereinschaltung nach Netzausfall.

Ausführung

RTRE 1,5, RTRE 3,2, RTRE 5 stabiles hellgraues Kunststoffgehäuse in Schutzart IP 54.

RTRE 7,5, RTRE 10 Gehäuse mit Aluminium- Druckgussunterteil und hellgrauem Kunststoffoberteil in Schutzart IP 54.



5-Stage control unit

Single-phase, 5-speed controller with mains contactor and monitor light for speed regulation with transformer of voltage controlled motors / fans. With the step switch which is built into the controller, five different speeds can be adjusted on the connected motor / fan. Thus switch step 1 corresponds to the lowest, respectively switch step 5 corresponds to the highest speed.

Room thermostat connection: When connecting room thermostat dependent on the adjusted temperature at the thermostat the motor is switched off over the controller.

The controller's control circuit is protected by a fuse of 2A.

Motor protection

On exceeding the maximum permissible winding temperature of the motor / fan, the thermal contacts, which are embedded in the motor winding, open. The mains contactor, which is incorporated in the controller, drops and disconnects the motor / fan from the mains power supply. After the cause of interruption has been remedied, restarting is only possible at the 0-position on the 5-step switch.

After power failure

With the design **RTRE** automatic restart occurs after power failure.

Design

RTRE 1.5, RTRE 3.2, RTRE 5 sturdy light grey plastic enclosure in protection class IP 54.

RTRE 7.5, RTRE 10 Enclosure with aluminium die cast base and light grey plastic lid in protection class IP 54.

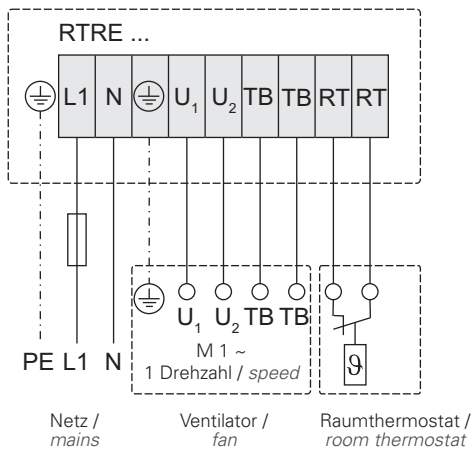

Schaltbild / Wiring diagram:

01.105

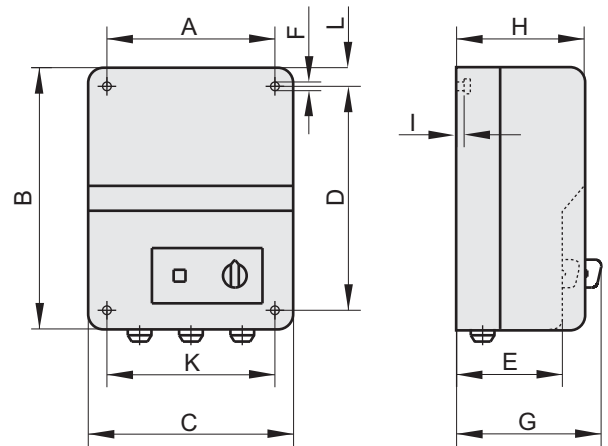

Maße / Dimensions:



| Typ / Type |  | Artikel-Nr. / Art.-No. | max. I [A] |  [kg] | A | B | C | D | E | F | G | H | I | K | L |
|-----------------|-----------------------------------------------------------------------------------|------------------------|------------|----------------------------------------------------------------------------------------|-----|-----|-----|-----|-----|---|-----|-----|-----|-----|----|
| RTRE 1,5 | IP 54 | H90-01501 | 1,5 | 1,5 | 130 | 220 | 168 | 180 | --- | 6 | 180 | 160 | 5 | 130 | 20 |
| RTRE 3,2 | IP 54 | H90-03200 | 3,2 | 3,2 | 130 | 220 | 168 | 180 | --- | 6 | 180 | 160 | 5 | 130 | 20 |
| RTRE 5,0 | IP 54 | H90-05003 | 5,0 | 5,0 | 130 | 220 | 168 | 180 | --- | 6 | 180 | 160 | 5 | 130 | 20 |
| RTRE 7,5 | IP 54 | H90-07502 | 7,5 | 7,5 | 180 | 290 | 230 | 253 | 120 | 7 | 140 | 145 | 3,5 | 205 | 10 |
| RTRE 10 | IP 54 | H90-10001 | 10 | 10 | 180 | 290 | 230 | 253 | 120 | 7 | 140 | 145 | 3,5 | 205 | 10 |

Typenschlüssel / Type Code

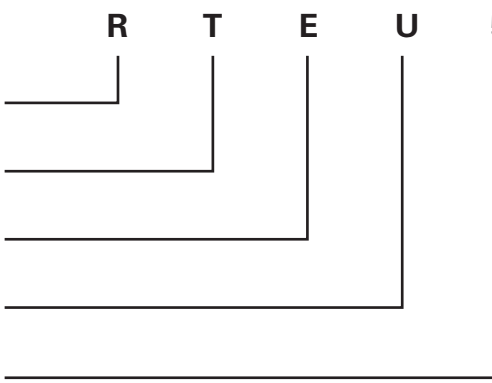
| | R | T | E | U | 5 |
|----------|----------------------------------------------------------------------|------------------------------------------------------------------------------------|---|---|---|
| R | Steuergerät transformatorisch / <i>Transforming speed controller</i> |  | | | |
| T | Thermokontaktanschluss / <i>Thermal contact connection</i> | | | | |
| E | Einphasenwechselstrom / <i>Single phase</i> | | | | |
| U | Umschaltung zweier Drehzahlen / <i>Switchover of both speeds</i> | | | | |
| 5 | max. Ausgangsstrom in Ampere / <i>max. current (A)</i> | | | | |

5-Stufen-Steuergeräte

Einphasenwechselstrom-Drehzahlsteuergerät mit zwei eingebauten Fünf-Stufenschaltern, Hauptschutz und Betriebsmeldeleuchte zur transformatorischen Drehzahlstellung von spannungssteuerbaren Motoren. Mit den beiden im Gerät eingebauten Fünf-Stufenschaltern können wahlweise zwei verschiedene Drehzahlen voreingestellt werden. Die Drehzahlumschaltung kann durch Anschluss einer Zeitschaltuhr (Tag- / Nachtbetrieb), Raumthermostat, Handwechselschalter usw. erfolgen. Dabei ist darauf zu achten, dass die zur Drehzahlumschaltung eingesetzte Geräte einen Wechselkontakt enthalten.

Der Steuerkreis des Steuergerätes ist über eine Sicherung von 2 A abgesichert.



5-Stage control unit

Single-phase controller with two five step switches mains contactor and monitor light for speed regulation with transformer of voltage controlled motors / fans. Two different rotation speeds can optionally be selected with both the 5-level switches built into the controller. The rotation speed switching can be carried out by the connection of a timer switch (day/night operation), room thermostat, manual changeover switch etc. Here one should ensure that the devices used for switching the rotation speed should contain a changeover contact.

The controller's control circuit is protected by a fuse of 2A.

The controller's control circuit is protected by a fuse of 2A.

Motorschutz

Bei überschreiten der max. zulässigen Wicklungstemperatur des Motors / Ventilators öffnen die in der Motorwicklung eingelegten Thermokontakte. Der im Steuergerät eingebaute Hauptschutz fällt ab und trennt den Motor / Ventilator vom Netz. Nach Beheben der Störungsursache ist die Wiedereinschaltung nur über die 0- Stellung am Fünf-Stufenschalter möglich.

Motor protection

On exceeding the maximum permissible winding temperature of the motor / fan, the thermal contacts, which are embedded in the motor winding, open. The mains contactor, which is incorporated in the controller, drops and disconnects the motor / fan from the mains power supply. After the cause of the interruption has been remedied, restarting is only possible at the 0-position on the 5-step switch.

Nach Netzausfall

Bei der Typenreihe **RTEU** erfolgt automatische Wiedereinschaltung nach Netzausfall.

After power failure

With the design **RTEU** automatic restart occurs after power failure.

Ausführung

RTEU 1,5 stabiles hellgraues Kunststoffgehäuse in Schutzart IP 54.

Design

RTEU 1,5 sturdy light grey plastic enclosure in protection class IP 54.

RTEU 3,2, RTEU 5, RTEU 7,5 Gehäuse mit Aluminium-Druckgussunterteil und hellgrauem Kunststoffoberteil in Schutzart IP 54.

RTEU 3,2, RTEU 5, RTEU 7,5 Enclosure with aluminium die cast base and light grey plastic lid in protection class IP 54.

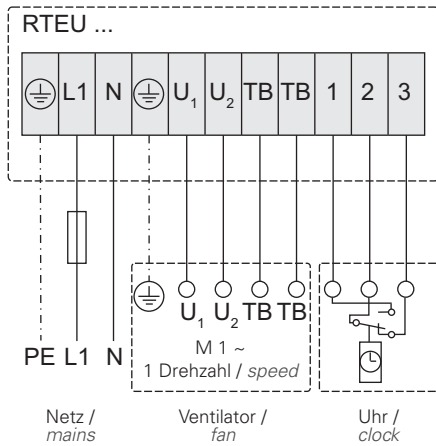

Schaltbild / *Wiring diagram:*

01.207

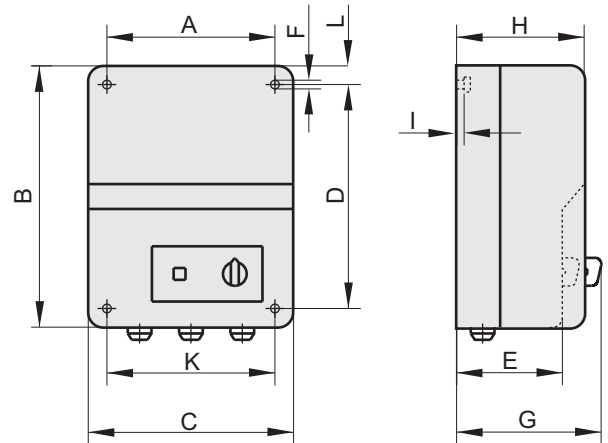

Maße / *Dimensions:*



| Typ / Type |  | Artikel-Nr. / Art.-No. | max. I [A] |  [kg] | A | B | C | D | E | F | G | H | I | K | L |
|------------|-----------------------------------------------------------------------------------|------------------------|------------|----------------------------------------------------------------------------------------|-----|-----|-----|-----|-----|---|-----|-----|-----|-----|----|
| RTEU 1,5 | IP 54 | H10-01510 | 1,5 | 3 | 130 | 220 | 168 | 180 | --- | 6 | 145 | 120 | 5 | 130 | 20 |
| RTEU 3,2 | IP 54 | H10-03210 | 3,2 | 4,5 | 180 | 290 | 230 | 253 | 120 | 7 | 140 | 145 | 3,5 | 205 | 10 |
| RTEU 5,0 | IP 54 | H10-05010 | 5,0 | 5,5 | 180 | 290 | 230 | 253 | 120 | 7 | 140 | 145 | 3,5 | 205 | 10 |
| RTEU 7,5 | IP 54 | H10-07510 | 7,5 | 8 | 180 | 290 | 230 | 253 | 120 | 7 | 140 | 145 | 3,5 | 205 | 10 |
| RTEU 10 | IP 54 | H10-10010 | 10 | 10 | 216 | 315 | 245 | 285 | --- | 7 | 151 | 133 | --- | 216 | 15 |

Typenschlüssel / Type Code

| | | | | | | |
|------------|----------------------------------------------------------------------|----------|----------|----------|----------|------------|
| | | R | A | S | E | 5,5 |
| R | Steuergerät transformatorisch / <i>Transforming speed controller</i> | — | — | — | — | — |
| A | Automatik / <i>Automatic</i> | — | — | — | — | — |
| S | Stufenschalter / <i>Switch</i> | — | — | — | — | — |
| E | Einphasenwechselstrom / <i>Single phase</i> | — | — | — | — | — |
| 5,5 | max. Ausgangsstrom in Ampere / <i>max. current (A)</i> | — | — | — | — | — |

4-Stufen-Steuergeräte

Steuergerät transformatorisch mit 5-Stufenschalter und Anschlussmöglichkeit für ein 4-Stufen-Raumthermostat (siehe Seite 414). Am 5-Stufenschalter können die Drehzahlstufen 1-4 von Hand durchgeschaltet werden. Wird auf die Betriebsart Automatik umgeschaltet so wird die Drehzahlstufe des Motors in 4 Stufen der Raumtemperatur angepasst. Der Temperaturbereich des 4-Stufen-Raumthermostats reicht von 0 bis + 40 °C. Der Stufenabstand beträgt ca. 1,5 K. Wird z.B. eine Temperatur von 20 °C auf dem Thermostat eingestellt, dann startet der angeschlossene Motor / Ventilator bei ca. 21,5 °C in der niedrigsten Drehzahlstufe. Werden die 23°C überschritten, schaltet das Thermostat den Motor in die nächst höhere Drehzahlstufe. Bei einer Temperatur von 26 °C ist dann die max. Drehzahl des angeschlossenen Motors / Ventilators erreicht. Bei Abkühlen der Raumtemperatur erfolgt der Vorgang in umgekehrter Reihenfolge.



4-Stage control unit

Speed controller with transformer and five step switch for the regulation of single phase motors. Wired ready for connection for an 4-step room thermostat (see page 414). Rotation speed levels 1-4 can be selected from switch level 5. If you switch to Automatic operating mode, the rotation speed level of the motor is adjusted to the room temperature in 4 steps. The temperature range of the 4-level room thermostat is from 0 to + 40 °C. The size of the steps is about 1.5 K. If, for instance, the thermostat is set to a temperature of 20 °C, then the motor/fan connected starts at about 21.5 °C at the lowest rotation speed level. If 23 °C is exceeded, the thermostat switches the motor to the next higher rotation speed. At a temperature of 26 °C, the maximum rotation speed of the motor/fan connected is reached. When the room temperature cools down, the process happens in reverse.

Motorschutz

Bei diesem Typ von Steuergerät können die Thermokontakte in Reihe mit der Motorwicklung geschaltet werden. Bei überschreiten der max. zulässigen Wicklungstemperatur des Motors öffnen die Thermokontakte. Dadurch wird der Motorstromkreis unterbrochen und der Motor / Ventilator abgeschaltet. Nach dem Abkühlen der Motorwicklung wird durch den Thermokontakt der Motorstromkreis wieder geschlossen. Dadurch automatisches Anlaufen des Motors!

Motor protection

With this type of controller the thermal contacts can be connected in series with the motor winding. On exceeding the maximum permissible winding temperature of the motor, the thermal contacts open. Through this the motor's circuit is interrupted and the motor / fan is switched off. After the motor winding has cooled down, the thermal contacts on the motor's circuit are closed again.

Nach Netzausfall

Bei der Typenreihe **RASE** erfolgt automatische Wiedereinschaltung nach Netzausfall.

After power failure

With the design **RASE** automatic restart occurs after power failure.

Ausführung

RASE 1,2, RASE 2,6, RASE 5,5, RASE 7,5 stabiles hellgraues Kunststoffgehäuse in Schutzart IP 54.

Design

RASE 1,2, RASE 2,6, RASE 5,5, RASE 7,5 sturdy light grey plastic enclosure in protection class IP 54.

RASE 10, RASE 15 Kunststoffbeschichtetes weißes Stahlblechgehäuse in Schutzart IP 54.

RASE 10, RASE 15 Plastic coated white sheet steel in enclosure in protection class IP 54.

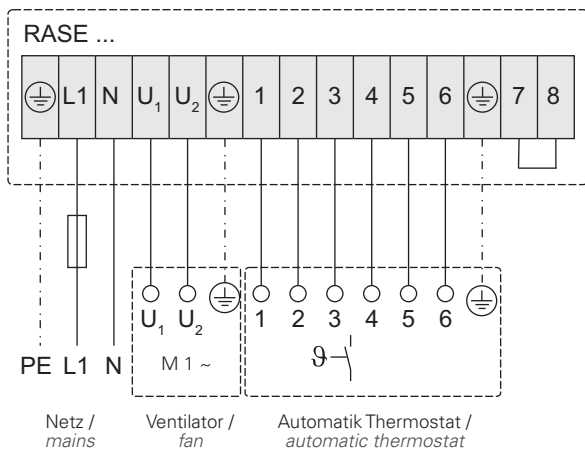

Schaltbild / Wiring diagram:

01.293

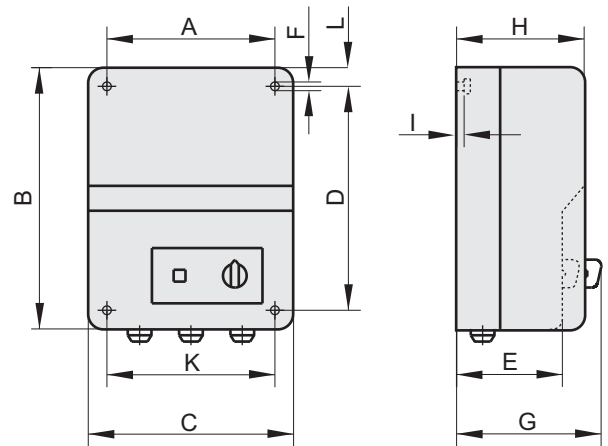

Maße / Dimensions:



| Typ / Type |  | Artikel-Nr. / Art.-No. | max. I [A] |  [kg] | A | B | C | D | E | F | G | H | I | K | L |
|-----------------|-----------------------------------------------------------------------------------|------------------------|------------|----------------------------------------------------------------------------------------|-----|-----|-----|-----|-----|---|-----|-----|-----|-----|----|
| RASE 1,2 | IP 54 | H90-12000 | 1,2 | 2 | 130 | 220 | 168 | 180 | --- | 6 | 145 | 120 | 5 | 130 | 20 |
| RASE 2,6 | IP 54 | H90-02600 | 2,6 | 3 | 130 | 220 | 168 | 180 | --- | 6 | 145 | 120 | 5 | 130 | 20 |
| RASE 5,5 | IP 54 | H90-05500 | 5,5 | 4,5 | 130 | 220 | 168 | 180 | --- | 6 | 180 | 160 | 5 | 130 | 20 |
| RASE 7,5 | IP 54 | H90-07500 | 7,5 | 6,5 | 130 | 220 | 168 | 180 | --- | 6 | 180 | 160 | 5 | 130 | 20 |
| RASE 10 | IP 54 | H90-10000 | 10 | 9 | 216 | 315 | 245 | 285 | --- | 7 | 151 | 133 | --- | 315 | 33 |
| RASE 15 | IP 54 | H90-15000 | 15 | 13 | 216 | 315 | 245 | 285 | --- | 7 | 151 | 133 | --- | 315 | 33 |

Typenschlüssel / Type Code

| | R | T | D | 5 | (G) |
|------------|----------------------------------------------------------------------|---|---|---|-----|
| R | Steuergerät transformatorisch / <i>Transforming speed controller</i> | | | | |
| T | Thermokontaktanschluss / <i>Thermal contact connection</i> | | | | |
| D | Drehstrom / <i>Three phase alternating current</i> | | | | |
| 5 | max. Ausgangsstrom in Ampere / <i>max. current (A)</i> | | | | |
| (G) | Gaskontaktanschluß / <i>gas contact connection</i> | | | | |

5-Stufen-Steuergeräte

Drehstrom-Drehzahlsteuergerät 5-stufig mit Hauptschutz und Betriebsmeldeleuchte, zur transformatorischen Drehzahlstellung von spannungssteuerbaren Motoren / Ventilatoren. Mit dem im Gerät eingebauten Stufenschalter können fünf verschiedene Drehzahlen am angeschlossenen Motor / Ventilator eingestellt werden. Dabei entspricht die Schaltstufe 1 der niedrigsten, bzw. die Schaltstufe 5 der höchsten Drehzahl. Der Steuerkreis des Steuergerätes ist über eine Sicherung von 2 A abgesichert.

RTD..G Die Steuergeräte dieser Bauart besitzen einen Anschluß für einen Strömungswächter und ein Gasmagnetventil. Der Strömungswächter muß im Luftstrom des Ventilators angebracht werden. Wird durch den Ventilator eine ausreichende Luftmenge gefördert, so wird das Gasmagnetventil über den Strömungswächter zugeschaltet. Der Einsatzbereich dieser Geräte ist bevorzugt in der Küchenabluft, wenn Gasgeräte installiert sind.

Motorschutz

Bei überschreiten der max. zulässigen Wicklungstemperatur des Motors / Ventilators öffnen die in der Motorwicklung eingelegten Thermokontakte. Der im Steuergerät eingebaute Hauptschutz fällt ab und trennt den Motor / Ventilator vom Netz. Nach Beheben der Störungsursache ist die Wiedereinschaltung nur über die 0- Stellung am Fünf- Stufenschalter möglich.

Nach Netzausfall

Bei der Typenreihe **RTD (G)** ist die Wiedereinschaltung nur über die 0-Stellung am Stufenschalter möglich.

Ausführung

RTD 1,2, RTD 2,5 (G), RTD 3 (G), RTD 3,8 (G) Gehäuse mit Aluminium- Druckgussunterteil und hellgrauem Kunststoffoberenteil in Schutzart IP 54.

RTD 5 (G) Kunststoffbeschichtetes weißes Stahlblechgehäuse in Schutzart IP 54.



5-Stage control unit

Three-phase, 5-speed controller with mains contactor and monitor light for speed regulation with transformer of voltage controlled motors / fans. With the step switch, which is built into the controller, five different speeds can be adjusted on the connected motor / fan. Thus switch step 1 corresponds to the lowest, respectively switch step 5 corresponds to the highest speed. The controller's control circuit is protected by a fuse of 2A.

RTD..G Controllers of this design have a connection for an airflow detector and a magnetic gas valve. The airflow detector must be located in the fan's airstream. If a sufficient supply of air is provided by the fan, the the magnetic gas valve is switched on via the airflow detector. The area where these devices should be used is preferably in kitchen air extraction if gas devices are installed.

Motor protection

On exceeding the maximum permissible winding temperature of the motor / fan, the thermal contacts, which are embedded in the motor winding, open. The mains contactor, which is incorporated in the controller, drops and disconnects the motor / fan from the mains power supply. After the cause of the interruption has been remedied, restarting is only possible at the 0-position on the 5-step switch.

After power failure

Switch on again is only possible after a first switch to the 0-step.

Design

RTD 1.2, RTD 2.5 (G), RTD 3 (G), RTD 3.8 (G) Enclosure with aluminium die cast base and light grey plastic lid in protection class IP 54.

RTD 5 (G) plastic coated white sheet steel in enclosure in protection class IP 54.

RTD 7 (G), RTD 10 (G), RTD 14, RTD 19, RTD 24 Kunststoffbeschichtetes graues Stahlblechgehäuse in Schutzart IP 54.

RTD 7 (G), RTD 10 (G), RTD 14, RTD 19, RTD 24 Plastic coated grey sheet steel in enclosure in protection class IP 54.

Schaltbild / Wiring diagram:

01.074

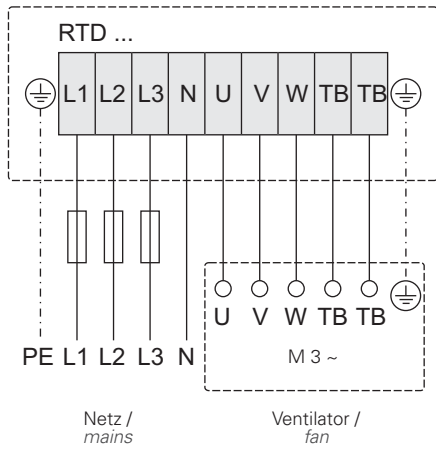

01.283

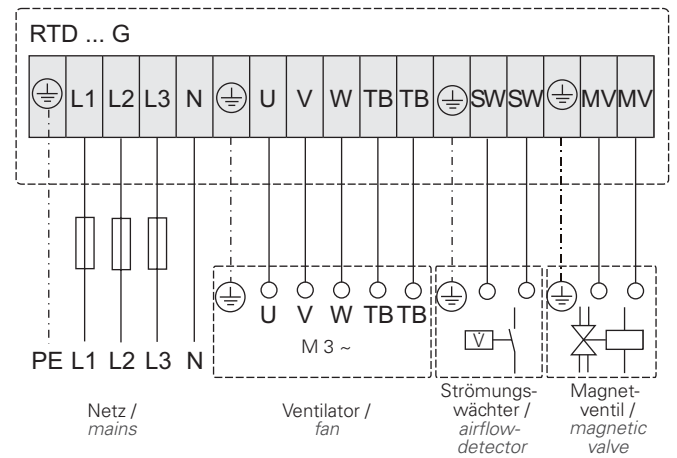

Maße / Dimensions:

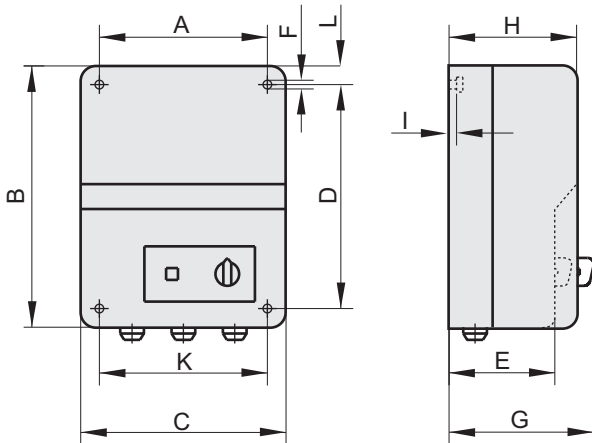

| Typ / Type | | Artikel-Nr. / Art.-No. | max. I [A] | [kg] | A | B | C | D | E | F | G | H | I | K | L |
|------------|-------|------------------------|------------|------|-----|-----|-----|-----|-----|-----|-----|-----|-----|-----|-----|
| RTD 1,2 | IP 54 | H00-01201 | 1,2 | 6 | 180 | 290 | 230 | 253 | 120 | 7 | 136 | 145 | 3,5 | 205 | 10 |
| RTD 2,5 | IP 54 | H00-02501 | 2,5 | 10,5 | 180 | 290 | 230 | 253 | 120 | 7 | 136 | 145 | 3,5 | 205 | 10 |
| RTD 3,0 | IP 54 | H00-03002 | 3,0 | 12 | 180 | 290 | 230 | 253 | 120 | 7 | 136 | 145 | 3,5 | 205 | 10 |
| RTD 3,8 | IP 54 | H00-03801 | 3,8 | 14 | 180 | 290 | 230 | 253 | 120 | 7 | 136 | 145 | 3,5 | 205 | 10 |
| RTD 5,0 | IP 54 | H00-05000 | 5,0 | 15 | 216 | 315 | 245 | 285 | --- | 7 | 158 | 133 | --- | 216 | 15 |
| RTD 7,0 | IP 54 | H00-07003 | 7,0 | 26 | 315 | 410 | 380 | 345 | --- | 7 | 173 | 155 | --- | 315 | 33 |
| RTD 10 | IP 54 | H00-10000 | 10 | 32 | 315 | 410 | 380 | 345 | --- | 7 | 173 | 155 | --- | 315 | 33 |
| RTD 14 | IP 21 | H00-14000 | 14 | 27 | --- | 385 | 310 | --- | --- | --- | --- | 225 | --- | --- | --- |
| RTD 19 | IP 21 | H00-19000 | 19 | 33 | --- | 500 | 360 | --- | --- | --- | --- | 275 | --- | --- | --- |
| RTD 24 | IP 54 | H00-24000 | 24 | 70 | --- | 500 | 400 | --- | --- | --- | --- | 250 | --- | --- | --- |

| Typ / Type | | Artikel-Nr. / Art.-No. | max. I [A] | [kg] | A | B | C | D | E | F | G | H | I | K | L |
|------------|-------|------------------------|------------|------|-----|-----|-----|-----|-----|---|-----|-----|-----|-----|----|
| RTD 2,5 G | IP 54 | H00-02550 | 2,5 | 10,5 | 180 | 290 | 230 | 253 | 120 | 7 | 136 | 145 | 3,5 | 205 | 10 |
| RTD 3,0 G | IP 54 | H00-03050 | 3,0 | 12 | 180 | 290 | 230 | 253 | 120 | 7 | 136 | 145 | 3,5 | 205 | 10 |
| RTD 3,8 G | IP 54 | H00-03850 | 3,8 | 14 | 180 | 290 | 230 | 253 | 120 | 7 | 136 | 145 | 3,5 | 205 | 10 |
| RTD 5,0 G | IP 54 | H00-05050 | 5,0 | 15 | 216 | 315 | 245 | 285 | --- | 7 | 158 | 133 | --- | 216 | 15 |
| RTD 7,0 G | IP 54 | H00-07050 | 7,0 | 26 | 315 | 410 | 380 | 345 | --- | 7 | 173 | 155 | --- | 315 | 33 |
| RTD 10 G | IP 54 | H00-10050 | 10 | 32 | 315 | 410 | 380 | 345 | --- | 7 | 173 | 155 | --- | 315 | 33 |

Typenschlüssel / Type Code

- R** Steuergerät transformatorisch / *Transforming speed controller*
- T** Thermokontaktanschluss / *Thermal contact connection*
- R** Raumthermostatanschluss / *Room thermostat connection*
- D** Drehstrom / *Three phase alternating current*
- 5** max. Ausgangsstrom in Ampere / *max. current (A)*

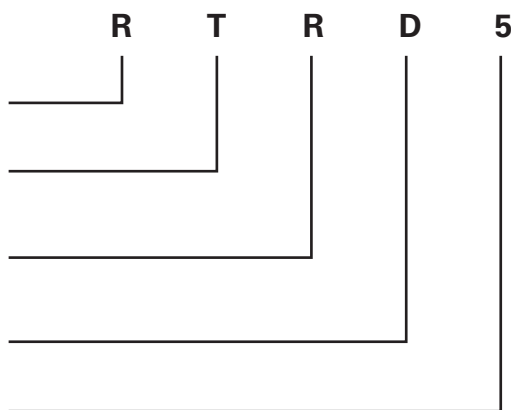

5-Stufen-Steuergeräte

Drehstrom-Drehzahlsteuergerät 5-stufig mit Hauptschutz und Betriebsmeldeleuchte, zur transformatorischen Drehzahlstellung von spannungssteuerbaren Motoren / Ventilatoren. Mit dem im Gerät eingebauten Stufenschalter können fünf verschiedene Drehzahlen am angeschlossenen Motor / Ventilator eingestellt werden. Dabei entspricht die Schaltstufe 1 der niedrigsten, bzw. die Schaltstufe 5 der höchsten Drehzahl.

Raumthermostatanschluss: Bei Anschluss eines Raumthermostaten wird abhängig von der eingestellten Temperatur am Thermostat der Motor über das Steuergerät ein-, bzw. abgeschaltet. Der Steuerkreis des Steuergerätes ist über eine Sicherung von 2 A abgesichert.



5-Stage control unit

Three-phase, 5-speed controller with mains contactor and monitor light for speed regulation with transformer of voltage controlled motors / fans. With the step switch, which is built into the controller, five different speeds can be adjusted on the connected motor / fan. Thus switch step 1 corresponds to the lowest, respectively switch step 5 corresponds to the highest speed.

Room thermostat connection: When connecting room thermostat dependent on the adjusted temperature at the thermostat the motor is switched off over the controller.

The controller's control circuit is protected by a fuse of 2A.

Motorschutz

Bei überschreiten der max. zulässigen Wicklungstemperatur des Motors / Ventilators öffnen die in der Motorwicklung eingelegten Thermokontakte. Der im Steuergerät eingebaute Hauptschutz fällt ab und trennt den Motor / Ventilator vom Netz. Nach Beheben der Störungsursache ist die Wiedereinschaltung nur über die 0-Stellung am Fünf-Stufenschalter möglich.

Motor protection

On exceeding the maximum permissible winding temperature of the motor / fan, the thermal contacts, which are embedded in the motor winding, open. The mains contactor, which is incorporated in the controller, drops and disconnects the motor / fan from the mains power supply. After the cause of the interruption has been remedied, restarting is only possible at the 0-position on the 5-step switch.

Nach Netzausfall

Bei der Typenreihe **RTRD** ist die Wiedereinschaltung nur über die 0-Stellung am Stufenschalter möglich.

After power failure

Switch on again is only possible after a first switch to the 0-step.

Ausführung

RTRD 1,2, RTRD 2,5, RTRD 3, RTRD 3,8 Gehäuse mit Aluminium-Druckgussunterteil und hellgrauem Kunststoffoberteil in Schutzart IP 54.

Design

RTRD 1.2, RTRD 2.5, RTRD 3, RTRD 3.8 Enclosure with aluminium die cast base and light grey plastic lid in protection class IP 54.

RTRD 5 Kunststoffbeschichtetes weißes Stahlblechgehäuse in Schutzart IP 54.

RTRD 5 Plastic coated white sheet steel in enclosure in protection class IP 54.

RTRD 7, RTRD 10 Kunststoffbeschichtetes graues Stahlblechgehäuse in Schutzart IP 54.

RTRD 7, RTRD 10 Plastic coated grey sheet steel in enclosure in protection class IP 54.

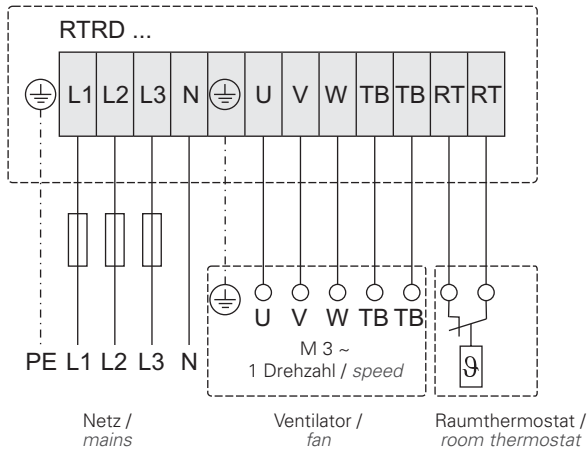

Schaltbild / *Wiring diagram:*

01.128

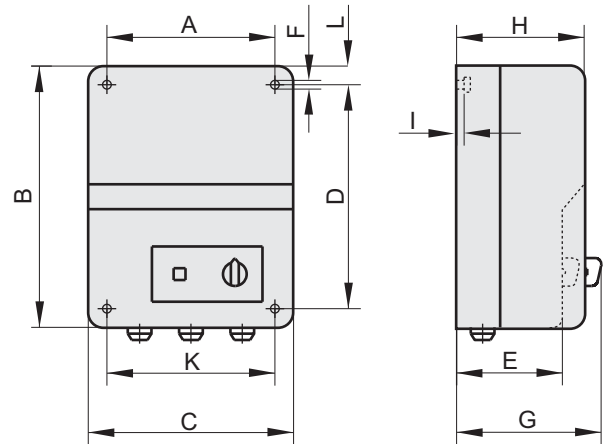

Maße / *Dimensions:*



| Typ / Type |  | Artikel-Nr. / Art.-No. | max. I [A] |  [kg] | A | B | C | D | E | F | G | H | I | K | L |
|-----------------|-----------------------------------------------------------------------------------|------------------------|------------|----------------------------------------------------------------------------------------|-----|-----|-----|-----|-----|---|-----|-----|-----|-----|----|
| RTRD 1,2 | IP 54 | H90-01200 | 1,2 | 6 | 180 | 290 | 230 | 253 | 120 | 7 | 136 | 145 | 3,5 | 205 | 10 |
| RTRD 2,5 | IP 54 | H90-02500 | 2,5 | 10,5 | 180 | 290 | 230 | 253 | 120 | 7 | 136 | 145 | 3,5 | 205 | 10 |
| RTRD 3,0 | IP 54 | H90-03003 | 3,0 | 12 | 180 | 290 | 230 | 253 | 120 | 7 | 136 | 145 | 3,5 | 205 | 10 |
| RTRD 3,8 | IP 54 | H90-03800 | 3,8 | 14 | 180 | 290 | 230 | 253 | 120 | 7 | 136 | 145 | 3,5 | 205 | 10 |
| RTRD 5,0 | IP 54 | H90-05005 | 5,0 | 15 | 216 | 315 | 245 | 285 | --- | 7 | 158 | 133 | --- | 216 | 15 |
| RTRD 7,0 | IP 54 | H90-07003 | 7,0 | 26 | 315 | 410 | 380 | 345 | --- | 7 | 173 | 155 | --- | 315 | 33 |
| RTRD 10 | IP 54 | H90-10002 | 10 | 32 | 315 | 410 | 380 | 345 | --- | 7 | 173 | 155 | --- | 315 | 33 |

Typenschlüssel / Type Code

| | R | T | D | U | 5 |
|----------|----------------------------------------------------------------------|---|---|---|---|
| R | Steuergerät transformatorisch / <i>Transforming speed controller</i> | | | | |
| T | Thermokontaktanschluss / <i>Thermal contact connection</i> | | | | |
| D | Drehstrom / <i>Three phase alternating current</i> | | | | |
| U | Umschaltung zweier Drehzahlen / <i>Switchover of both speeds</i> | | | | |
| 5 | max. Ausgangsstrom in Ampere / <i>max. current (A)</i> | | | | |

5-Stufen-Steuergeräte

Drehstrom-Drehzahlsteuergerät mit zwei eingebauten Fünf-Stufenschaltern und Betriebsmeldeleuchte zur transformatorischen Drehzahlstellung von spannungssteuerbaren Motoren. Mit den beiden im Gerät eingebauten Fünf-Stufenschaltern können wahlweise zwei verschiedene Drehzahlen voreingestellt werden. Die Drehzahlumschaltung kann durch Anschluß einer Zeitschaltuhr (Tag- / Nachtbetrieb), Raumthermostat, Handwechselschalter usw. erfolgen. Dabei ist darauf zu achten, dass die zur Drehzahlumschaltung eingesetzten Geräte einen Wechselkontakt enthalten. Der Steuerkreis des Steuergerätes ist über eine Sicherung von 2 A abgesichert.



5-Stage control unit

Three-phase, 5-speed controller with mains contactor and monitor light for speed regulation with transformer of voltage controlled motors / fans. Two different rotation speeds can optionally be selected with both 5-level switches built into the controller. The rotation speed switching can be carried out by the connection of a timer switch (day/night operation), room thermostat, manual changeover switch, etc. Here one should ensure that the devices

used for switching the rotation speed should contain a change-over contact.

The controller's control circuit is protected by a fuse of 2A.

Motorschutz

Bei überschreiten der max. zulässigen Wicklungstemperatur des Motors / Ventilators öffnen die in der Motorwicklung eingelegten Thermokontakte. Der im Steuergerät eingebaute Hauptschutz fällt ab und trennt den Motor / Ventilator vom Netz. Nach Beheben der Störungsursache ist die Wiedereinschaltung nur über die 0-Stellung am Fünf-Stufenschalter möglich.

Motor protection

On exceeding the maximum permissible winding temperature of the motor / fan, the thermal contacts, which are embedded in the motor winding, open. The mains contactor, which is incorporated in the controller, drops and disconnects the motor / fan from the mains power supply. After the cause of the interruption has been remedied, restarting is only possible at the 0-position on the 5-step switch.

Nach Netzausfall

Bei der Typenreihe **RTDU** ist die Wiedereinschaltung nur über die 0-Stellung am Stufenschalter möglich.

After power failure

Switch on again is only possible after a first switch to the 0-step.

Ausführung

RTDU 1,2,RTDU 3 Gehäuse mit Aluminium-Druckgussunterteil und hellgrauem Kunststoffoberteil in Schutzart IP 54.

Design

RTDU 1,2, RTDU 3 Enclosure with aluminium die cast base and light grey plastic lid in protection class IP 54.

RTDU 5, RTDU 7, RTDU 10 Kunststoffbeschichtetes graues Stahlblechgehäuse in Schutzart IP 54.

RTDU 5, RTDU 7, RTDU 10 Plastic coated grey sheet steel in enclosure in protection class IP 54.

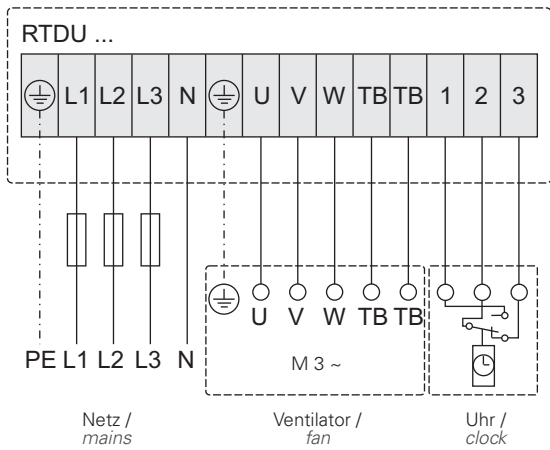

Schaltbild / Wiring diagram:

01.206

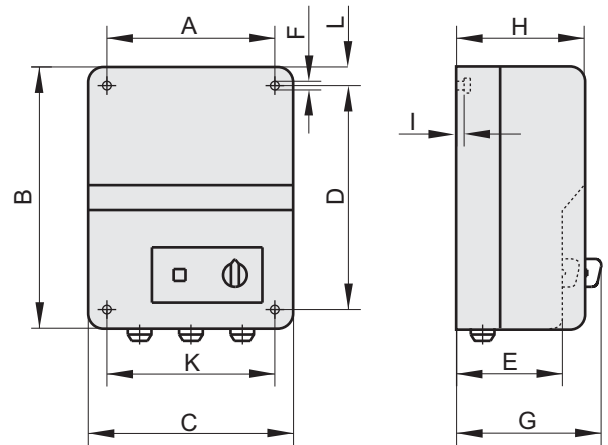

Maße / Dimensions:



| Typ / Type |  | Artikel-Nr. / Art.-No. | max. I [A] |  [kg] | A | B | C | D | E | F | G | H | I | K | L |
|-----------------|-----------------------------------------------------------------------------------|------------------------|------------|----------------------------------------------------------------------------------------|-----|-----|-----|-----|-----|---|-----|-----|-----|-----|----|
| RTDU 1,2 | IP 54 | H00-01207 | 1,2 | 7 | 180 | 290 | 230 | 253 | 120 | 7 | 140 | 145 | 3,5 | 205 | 10 |
| RTDU 3 | IP 54 | H00-03007 | 3,0 | 13,5 | 180 | 290 | 230 | 253 | 120 | 7 | 140 | 145 | 3,5 | 205 | 10 |
| RTDU 5 | IP 54 | H00-05007 | 5,0 | 16,5 | 315 | 410 | 380 | 345 | --- | 7 | 173 | 155 | --- | 315 | 33 |
| RTDU 7 | IP 54 | H00-07007 | 7,0 | 26 | 315 | 410 | 380 | 345 | --- | 7 | 173 | 155 | --- | 315 | 33 |
| RTDU 10 | IP 54 | H00-10007 | 10,0 | 32 | 315 | 410 | 380 | 345 | --- | 7 | 173 | 155 | --- | 315 | 33 |

Typenschlüssel / Type Code

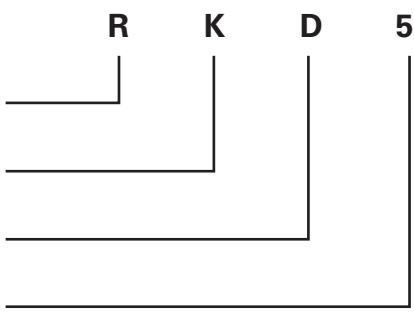
| | R | K | D | 5 |
|----------|----------------------------------------------------------------------|------------------------------------------------------------------------------------|---|---|
| R | Steuergerät transformatorisch / <i>Transforming speed controller</i> |  | | |
| K | Kaltleiteranschluss / <i>Thermistor connection</i> | | | |
| D | Drehstrom / <i>Three phase alternating current</i> | | | |
| 5 | max. Ausgangsstrom in Ampere / <i>max. current (A)</i> | | | |

5-Stufen-Steuergeräte

Drehstrom-Drehzahlsteuergerät 5-stufig mit Hauptschutz und Betriebsmeldeleuchte, zur transformatorischen Drehzahlstellung von spannungssteuerbaren Motoren / Ventilatoren. Mit dem im Gerät eingebauten Stufenschalter können fünf verschiedene Drehzahlen am angeschlossenen Motor / Ventilator eingestellt werden. Dabei entspricht die Schaltstufe 1 der niedrigsten, bzw. die Schaltstufe 5 der höchsten Drehzahl. Der Steuerkreis des Steuergerätes ist über eine Sicherung von 2 A abgesichert.



5-Stage control unit

Three-phase, 5-speed controller with mains contactor and monitor light for speed regulation with transformer of voltage controlled motors / fans. With the step switch, which is built into the controller, five different speeds can be adjusted on the connected motor / fan. Thus switch step 1 corresponds to the lowest, respectively switch step 5 corresponds to the highest speed. The controller's control circuit is protected by a fuse of 2A.

Motorschutz

Bei überschreiten der max. zulässigen Wicklungstemperatur des Motors / Ventilators öffnet das im Steuergerät eingebaute Kaltleiterauslösegerät den Stromkreis. Der Hauptschutz fällt ab und trennt den Motor / Ventilator vom Netz. Nach Beheben der Störungsursache ist die Wiedereinschaltung nur über die 0-Stellung am Fünf-Stufenschalter möglich.

Motor protection

If the maximum temperature of the motor's winding gets exceeded, the mounted PTC opens the circuit. The mains contactor drops and disconnects the motor / fan from the mains power supply. After the cause of the interruption has been remedied, restarting is only possible at the 0-position on the 5-step switch.

Nach Netzausfall

Bei der Typenreihe **RKD** ist die Wiedereinschaltung nur über die 0-Stellung am Stufenschalter möglich.

After power failure

Switch on again is only possible after a first switch to the 0-step.

Ausführung

RKD 1, RKD 2, RKD 3 Gehäuse mit Aluminiumdruckkussunterteil und hellgrauem Kunststoffoberteil in Schutzart IP 54.

Design

RKD 1, RKD 2, RKD 3 Enclosure with aluminium die cast base and light grey plastic lid in protection class IP 54.

RKD 5 Kunststoffbeschichtetes weißes Stahlblechgehäuse in Schutzart IP 54.

RKD 5 Plastic coated white sheet steel in enclosure in protection class IP 54.

RKD 7, RKD 10, RKD 14 Kunststoffbeschichtetes graues Stahlblechgehäuse in Schutzart IP 54.

RKD 7, RKD 10, RKD 14 plastic coated grey sheet steel in enclosure in protection class IP 54.

Achtung! Die Steuergeräte dürfen nicht im Ex Bereich montiert werden!



Attention! Controllers must not be mounted in an Ex area!

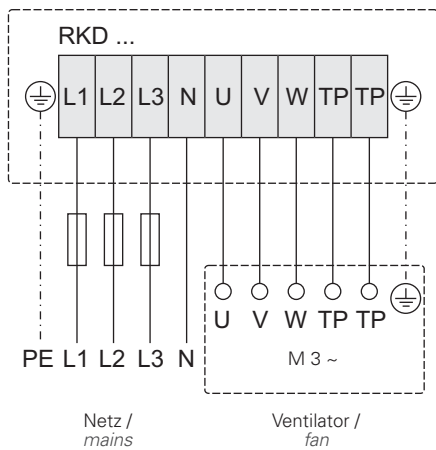

Schaltbild / Wiring diagram:

01.208

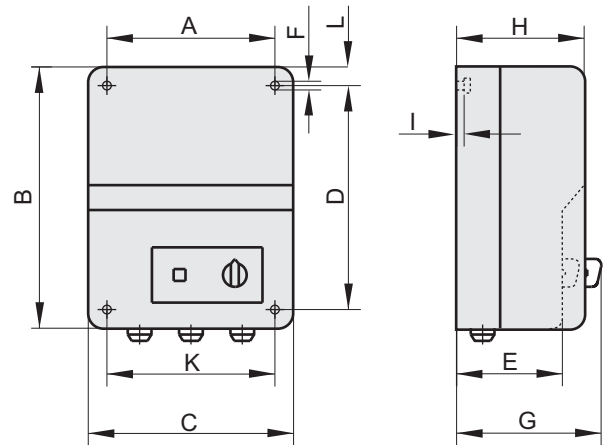

Maße / Dimensions:



| Typ / Type |  | Artikel-Nr. / Art.-No. | max. I [A] |  [kg] | A | B | C | D | E | F | G | H | I | K | L |
|----------------|-----------------------------------------------------------------------------------|------------------------|------------|----------------------------------------------------------------------------------------|-----|-----|-----|-----|-----|---|-----|-----|-----|-----|----|
| RKD 1,2 | IP 54 | H00-01208 | 1,2 | 6,3 | 180 | 290 | 230 | 253 | 120 | 7 | 140 | 145 | 3,5 | 205 | 10 |
| RKD 3,0 | IP 54 | H00-03008 | 3,0 | 15,5 | 180 | 290 | 230 | 253 | 120 | 7 | 140 | 145 | 3,5 | 205 | 10 |
| RKD 5,0 | IP 54 | H00-05008 | 5,0 | 16,5 | 216 | 315 | 245 | 285 | --- | 7 | 151 | 133 | --- | 216 | 15 |
| RKD 7,0 | IP 54 | H00-07008 | 7,0 | 20 | 315 | 410 | 380 | 345 | --- | 7 | 173 | 155 | --- | 315 | 33 |
| RKD 10 | IP 54 | H00-10008 | 10,0 | 27 | 315 | 410 | 380 | 345 | --- | 7 | 173 | 155 | --- | 315 | 33 |
| RKD 14 | IP 21 | H00-14008 | 14,0 | 36,5 | 357 | 600 | 400 | 557 | --- | 7 | 220 | 200 | --- | 357 | 21 |

Typenschlüssel / Type Code

- T** Transformator / *Transformer*
- E** Einphasen-Wechselstrom / *Single phase*
- D** Dreiphasen-Drehstrom / *Three phase alternating current*
- 5** max. Ausgangsstrom in Ampere / *max. current (A)*

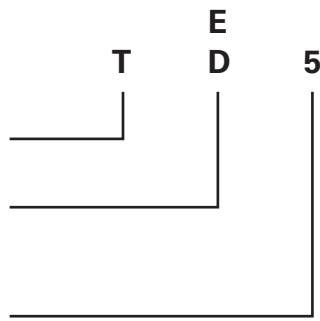

TE / TD

Transformatoren für Schaltschrankeinbau (Einphasen / Dreiphasen).
6 Anzapfungen, ohne Gehäuse.
Bitte beachten, die Artikel-Nr. für Drehstrom (H60.....) beinhaltet bereits zwei Transformatoren.



TE / TD

*Transformers for switch cabinet installation (Single phase / Three phase)
6 Tappings without case.
Please consider, the articles no. for three-phase current (H60.....) already contain two transformers.*

Ausführung:

- Spartransformatoren (nach VDE0550) mit 5 Anzapfungen, nicht Kurzschlussfest
- Montagefuß und Anschlussklemmen
- Max. zulässige Umgebungstemperatur +40°C
- Isolationsklasse B
- Schutzart IP20
- Netzfrequenz 50 / 60 Hz

Design:

- *Autotransformers (in accordance with VDE0550) with 5 taps, non short circuit proof*
- *Installation feet and connection terminals*
- *Max. permitted ambient temperature +40°C*
- *insulation class B*
- *Protection class IP20*
- *Mains frequency 50 / 60 Hz*

Schaltbild / Wiring diagram:

Einphasenwechselstrom / Single phase

01.215

1 ~ Transformator / 1 ~ Transformer

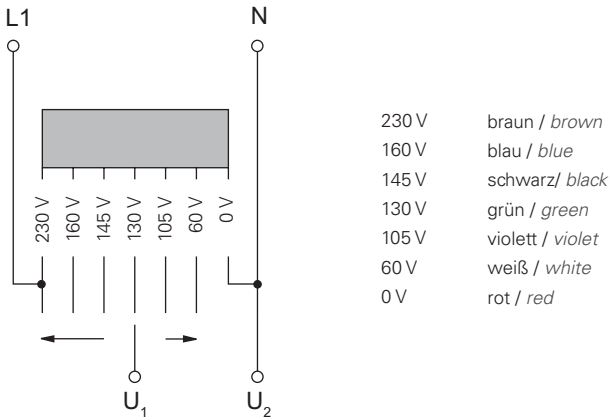

Drehstrom / Three phase alternating current

01.214

3 ~ Transformator / 3 ~ Transformer

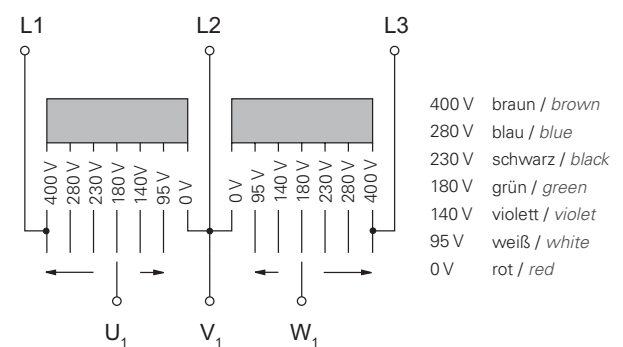

3 ~ Transformator / 3 ~ Transformer

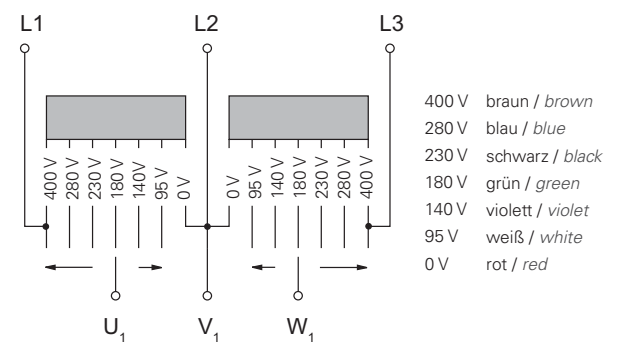

Maße / Dimensions:

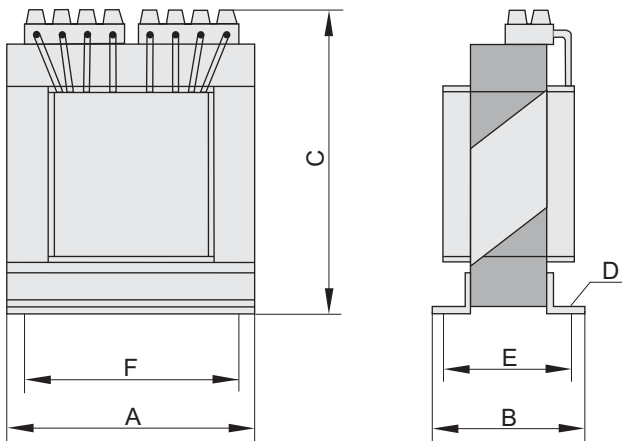

| Typ / Type | | Artikel-Nr. / Art.-No. | max. I [A] | [kg] | A | B | C | D | E | F | Bemerkung / Remark | |
|------------|------|------------------------|------------|----------------------------------------------------------|-----|-----|-----|------------|-----|-----|--------------------------------------------------------------|--|
| TE 1,5 | IP20 | H70-01500 | 1,5 | 1,6 | 78 | 66 | 87 | 4,5 x 8,5 | 55 | 57 | primär / primary 230 V | |
| TE 3,5 | IP20 | H70-03500 | 3,5 | 2,2 | 96 | 78 | 98 | 5,5 x 10,5 | 63 | 84 | sekundär / secondary 230, 160, 145, 130, 105, 60 V | |
| TE 5,0 | IP20 | H70-05000 | 5 | 3,5 | 96 | 103 | 101 | 5,5 x 10,5 | 88 | 84 | | |
| TE 7,5 | IP20 | H70-07500 | 7,5 | 4,4 | 120 | 83 | 120 | 5,5 x 10,5 | 67 | 90 | | |
| TE 10 | IP20 | H70-10000 | 10 | 6,7 | 135 | 103 | 126 | 5,5 x 10,5 | 87 | 110 | | |
| TE 15 | IP20 | H70-15000 | 15 | 12,2 | 135 | 150 | 130 | 5,5 x 10,5 | 134 | 110 | | |
| TD 1,0 | IP20 | H60-01000 | 1 | 4 | 66 | 76 | 109 | 4,5 x 6,5 | 63 | 50 | primär / primary 400 V | |
| TD 3,0 | IP20 | H60-03000 | 3 | 10 | 120 | 94 | 122 | 5,5 x 10,5 | 78 | 90 | sekundär / secondary 400, 280, 230, 180, 140, 95 V | |
| TD 5,0 | IP20 | H60-05000 | 5 | 14 | 135 | 102 | 130 | 5,5 x 10,5 | 86 | 110 | | |
| TD 7,0 | IP20 | H60-07001 | 7 | 18 | 135 | 121 | 126 | 5,5 x 10,5 | 104 | 110 | | |
| TD 10 | IP20 | H60-10001 | 10 | 25 | 135 | 150 | 130 | 5,5 x 10,5 | 133 | 110 | | |
| TD 14 | IP20 | H60-14001 | 14 | 34 | 175 | 136 | 155 | 5,5 x 10,5 | 114 | 135 | | |
| TD 19 | IP20 | H60-19000 | 19 | 35 | 180 | 163 | 180 | 11 x 6,5 | 130 | 155 | | |
| TD 20 | IP20 | H60-20000 | 20 | technische Daten auf Anfrage / technical data on request | | | | | | | | |
| TD 30 | IP20 | H60-30000 | 30 | | | | | | | | | |

Typenschlüssel / Type Code

- E** Elektronisch / *electronically*
- D** Drehzahlsteller / *r.p.m. controller*
- 2,5** max. Ausgangsstrom in Ampere / *max. current (A)*

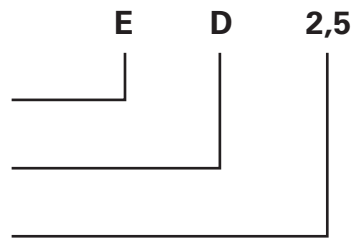

Steuergerät elektronisch

Phasenanschnittsteuerung zur stufenlosen Drehzahlstellung von Einphasenmotoren. Dieses Steuergerät dient zur stufenlosen Drehzahlverstellung von Ventilatoren mit spannungssteuerbaren Einphasen-Asynchronmotoren. Die Drehzahl wird durch Spannungsabsenkung mittels Leistungst Thyristor (Phasenanschnittsteuerung) über den gesamten Bereich von 0 - 230V gesteuert. An ein Gerät können mehrere Ventilatoren angeschlossen werden, wenn die Summe der Einzelströme den Gerätenennstrom nicht übersteigt. Die Bedienung erfolgt am Drehschalter des Gerätes. In der Innenseite des Gerätes befinden sich eine Justierschraube an der die Mindestdrehzahl des Ventilators eingestellt werden kann.



Electronic controllers

Phase angle control for continuous speed regulation of single phase motors. This controller is used for the continuous speed adjustment of fans with voltage controlled single phase asynchronous motors. The rotation is being controlled through voltage reduction by means of a power thyristor (phase angle control) across the complete range from 0 - 230V.

Several fans can be connected to one controller, if the total of the supplies does not exceed the rated current of the controller. The operation is carried out by the rotary switch of the controllers. There is an adjusting screw on the inside of the controllers, which can be set up to limit the minimum fan speed.

Motorüberwachung

Motorüberwachung: Bei diesem Typ von Steuergerät können die Thermokontakte in Reihe mit der Motorwicklung geschaltet werden. Bei überschreiten der max. zulässigen Wicklungstemperatur des Motors öffnen die Thermokontakte. Dadurch wird der Motorstromkreis unterbrochen und der Motor / Ventilator abgeschaltet. Nach dem Abkühlen der Motorwicklung wird durch den Thermokontakt der Motorstromkreis wieder geschlossen.

Reihenschaltung der Motorwicklung mit den Thermokontakten bis max. 5A Motornennstrom möglich. Bei höheren Nennströmen sind Schutzschalter in die Leitungen zwischen Steuergerät und Motor zu schalten.

Motor control

With this type of controller the thermal contacts can be connected in series with the motor winding. On exceeding the maximum permissible winding temperature of the motor, the thermal contacts open. Due to this the motor's circuit is interrupted and the motor / fan is switched off. After the motor winding has cooled down, the thermal contacts on the motor's circuit are closed again.

Series connection of the motor winding with thermal contacts to a maximum of 5A motor rated current is possible. For higher rated currents, protection switches must be installed between the controller and the motor.

Nach Netzausfall

Automatisches Wiedereinschalten nach Netzausfall.

After power failure

Automatic restart after voltage failure.

Ausführung

UP (Unterputz) Geeignet zur Unterputzmontage. Bei der Ausführung ED 5,0 liegt eine passende Unterputzeinbaudose bei.

Design

UP (Flush Mount) Suited for flush mounting. With this design ED 5.0 a suitable flush mount back box is included.

AP (Aufputz) Geeignet zur Aufputzmontage im stabilen hellgrauen Kunststoffgehäuse.

AP (Surface) Mount Suited for surface mount in a solid light grey plastic enclosure.

Schaltbild / *Wiring diagram:*

01.074

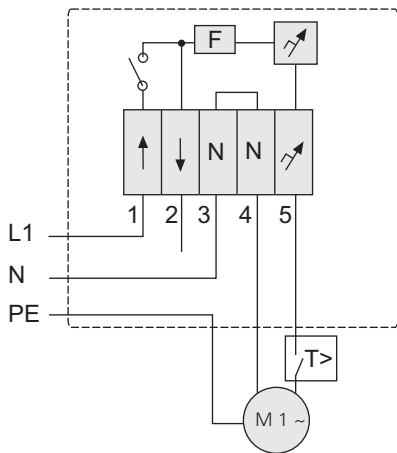

Maße / *Dimensions:*

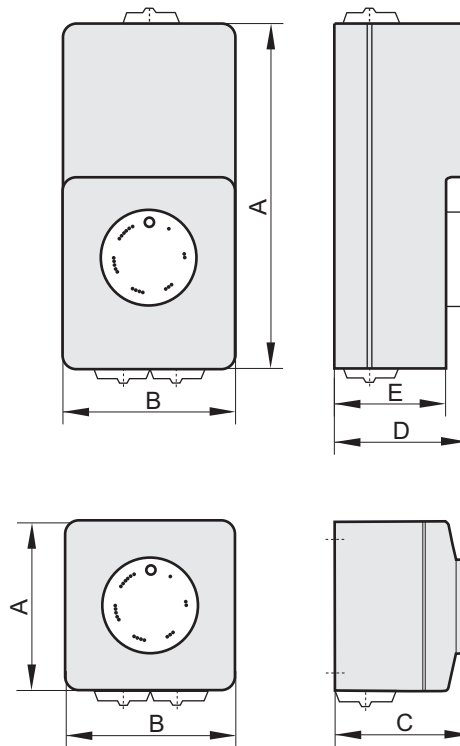

| Typ / <i>Type</i> |  | Artikel-Nr. / <i>Art.-No.</i> | max. I [A] | A | B | C | D | E |
|-------------------|-------------------------------------------------------------------------------------|-------------------------------|------------|----------------------------------------------------------|----|----|---|---|
| ED 0,8 AP | IP44 | H40-00800 | 0,8 | 82 | 85 | 65 | - | - |
| ED 0,8 UP | IP20 | H40-00805 | 0,8 | Unterputzeinbaudose 1-fach / <i>Flush mount back box</i> | | | | |
| ED 2,5 AP | IP44 | H40-02500 | 2,5 | 82 | 85 | 65 | - | - |
| ED 2,5 UP | IP20 | H40-02505 | 2,5 | Unterputzeinbaudose 1-fach / <i>Flush mount back box</i> | | | | |
| ED 5,0 AP | IP44 | H40-05000 | 5,0 | 82 | 85 | 65 | - | - |
| ED 5,0 UP | IP20 | H40-05005 | 5,0 | Unterputzeinbaudose 1-fach / <i>Flush mount back box</i> | | | | |

Typenschlüssel / Type Code

GS Geräteauschalter / ON / OFF-Switch

1 Baugröße (siehe Tabelle) / Size (see table)

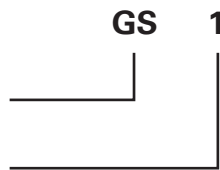

Geräteauschalter

Geräteauschalter nach Gebrauchskategorie AC-23 (Schalten von Motoren oder anderen hochinduktiver Lasten) nach DIN VDE 0660 Teil 100. Für die Sicherheit und die elektrische Ausrüstung von Maschinen gelten die Bestimmungen DIN VDE 0113 Teil 1 bzw. EN 60204 Teil 1. Schutzart IP 55.

ON / OFF-Switch

ON / OFF-switch of category AC-23 (switch from engines or other high-inductive loads) according to DIN VDE 0660 part 100. For the security and the electrical equipment of machines the regulations DIN VDE 0113 part 1 and/or EN 60204 part 1 apply. Protection class IP 55.



Handhabung des Anschlussbildes:

Auf dem Anschlußbild sind die Schaltkontakte des Geräteschalters mit den dazugehörigen Nummern dargestellt. (z.B. 1/2; 3/4; ...). Der betätigte Zustand der Schaltkontakte wird durch ein X im Anschlussbild gekennzeichnet.

Die Anzahl und Art der Haupt- und Hilfskontakte wird in Schalterstellung 0/OFF definiert. Dabei steht NO „normally open“ für einen Schließkontakt und NC „normally closed“ für einen Öffnerkontakt.

Handling of the connection diagram:

On the connection diagram (e.g. 1/2; 3/4; ...). the operated condition of the switching contacts is marked by an X. **The number and kind of the main and auxiliary contacts are defined in switching position 0/OFF.** NO corresponds to “normally open” and NC “normally closed”.

Beispiel GS 1:

Befindet sich der Schalter in Schaltstellung 0, dann ist der Schaltkontakt 11/12 des Geräteschalters geschlossen. Dies wird durch ein X gekennzeichnet. Wird der Schalter nun von der 0 Stellung in die 1 Stellung betätigt, dann sind die Schaltkontakte 1/2; 3/4; 5/6; 7/8; 9/10 geschlossen. Dies wird ebenfalls durch ein X gekennzeichnet.

Example GS 1:

If the switch is in position 0, then the switching contact 11/12 of the ON/OFF-switch is closed. This is operated by an X mark. Will the switch moved by the 0 position into the 1 position, then the contacts 1/2; 3/4; 5/6; 7/8; 9/10 are closed.

| | | | | | | |
|-------------|---|---|---|---|----|----|
| GS 1 | 1 | 3 | 5 | 7 | 9 | 11 |
| | | | | | | |
| | 2 | 4 | 6 | 8 | 10 | 12 |
| | | | | | | |
| 0 - OFF | | | | | | X |
| | X | X | X | X | | X |
| 1 - ON | X | X | X | X | X | |

| | |
|--------------------------------------------|---------------------------|
| GS 1 / 4kW / IP55 / 230V / 50/60 Hz | |
| Hauptkontakt / Main Contact | 4 NO (1/2; 3/4; 5/6; 7/8) |
| Hilfskontakt / Auxiliary Contact | 1 NO / 1 NC |
| Artikel-Nr. / Art.-No. | H80-00230 |
| Typ / Type | A 105 / 441.8600 |

| | | | | | | | |
|-------------|---|---|---|---|----|----|----|
| GS 2 | 1 | 3 | 5 | 7 | 9 | 11 | 13 |
| | | | | | | | |
| | 2 | 4 | 6 | 8 | 10 | 12 | 14 |
| | | | | | | | |
| 0 - OFF | | | | | | | X |
| 1 - ON | X | X | X | X | X | X | |

| | |
|----------------------------------------------|----------------------|
| GS 2 / 7,5kW / IP55 / 400V / 50/60 Hz | |
| Hauptkontakt / Main Contact | 3 NO (1/2; 3/4; 5/6) |
| Hilfskontakt / Auxiliary Contact | 3 NO / 1 NC |
| Artikel-Nr. / Art.-No. | H80-00031 |
| Typ / Type | A 105 / 325A |

| | | | | | | | | | | |
|-------------|---|---|---|---|----|----|----|----|----|----|
| GS 3 | 1 | 3 | 5 | 7 | 9 | 11 | 13 | 15 | 17 | 19 |
| | | | | | | | | | | |
| | 2 | 4 | 6 | 8 | 10 | 12 | 14 | 16 | 18 | 20 |
| 0 - OFF | | | | | | | | | | X |
| 1 - ON | X | X | X | X | X | X | X | X | X | |

| | | | | |
|-------------|---|---|---|---|
| GS 4 | 1 | 3 | 5 | 7 |
| | | | | |
| | 2 | 4 | 6 | 8 |
| 0 - OFF | | | | X |
| 1 - ON | X | X | X | |

| | | | | | |
|-------------|---|---|---|---|----|
| GS 5 | 1 | 3 | 5 | 7 | 9 |
| | | | | | |
| | 2 | 4 | 6 | 8 | 10 |
| 0 - OFF | | | | X | |
| 1 - ON | X | X | X | | X |

| | | | | | | | | |
|-------------|---|---|---|---|----|----|----|----|
| GS 6 | 1 | 3 | 5 | 7 | 9 | 11 | 13 | 15 |
| | | | | | | | | |
| | 2 | 4 | 6 | 8 | 10 | 12 | 14 | 16 |
| 0 - OFF | | | | | | | | X |
| 1 - ON | X | X | X | X | X | X | X | |

| | | | | | |
|-------------|---|---|---|---|----|
| GS 7 | 1 | 3 | 5 | 7 | 9 |
| | | | | | |
| | 2 | 4 | 6 | 8 | 10 |
| 0 - OFF | | | | | X |
| 1 - ON | X | X | X | X | |

| | | | | | | | | |
|-------------|---|---|---|---|----|----|----|----|
| GS 9 | 1 | 3 | 5 | 7 | 9 | 11 | 13 | 15 |
| | | | | | | | | |
| | 2 | 4 | 6 | 8 | 10 | 12 | 14 | 16 |
| 0 - OFF | | | | | | | | X |
| 1 - ON | X | X | X | X | X | X | X | |

| GS 3 / 7,5kW / IP55 / 400V / 50/60 Hz | |
|----------------------------------------------|----------------------------------------|
| Hauptkontakt / Main Contact | 6 NO (1/2; 3/4; 5/6; 7/8; 9/10; 11/12) |
| Hilfskontakt / Auxiliary Contact | 3 NO / 1 NC |
| Artikel-Nr. / Art.-No. | H80-00032 |
| Typ / Type | A 111 / 362 |

| GS 4 / 4kW / IP55 / 230V / 50/60 Hz | |
|--------------------------------------------|-----------------|
| Hauptkontakt / Main Contact | 2 NO (1/2; 3/4) |
| Hilfskontakt / Auxiliary Contact | 1 NO / 1 NC |
| Artikel-Nr. / Art.-No. | H80-00033 |
| Typ / Type | A 105 / 171 |

| GS 5 / 7,5kW / IP55 / 400V / 50/60 Hz | |
|----------------------------------------------|----------------------|
| Hauptkontakt / Main Contact | 3 NO (1/2; 3/4; 5/6) |
| Hilfskontakt / Auxiliary Contact | 1 NO / 1 NC |
| Artikel-Nr. / Art.-No. | H80-00034 |
| Typ / Type | A 105 / 216 |

| GS 6 / 7,5kW / IP55 / 400V / 50/60 Hz | |
|----------------------------------------------|---------------------------------------|
| Hauptkontakt / Main Contact | 6 NO (1/2; 3/4; 5/6/7/8; 9/10; 11/12) |
| Hilfskontakt / Auxiliary Contact | 1 NO / 1 NC |
| Artikel-Nr. / Art.-No. | H80-00040 |
| Typ / Type | A 105 / 351 |

| GS 7 / 22kW / IP55 / 400V / 50/60 Hz | |
|---------------------------------------------|----------------------|
| Hauptkontakt / Main Contact | 3 NO (1/2; 3/4; 5/6) |
| Hilfskontakt / Auxiliary Contact | 1 NO / 1 NC |
| Artikel-Nr. / Art.-No. | H80-00036 |
| Typ / Type | ML2-063-V-8840-HI |

| GS 9 / 22kW / IP55 / 400V / 50/60 Hz | |
|---------------------------------------------|---------------------------------------|
| Hauptkontakt / Main Contact | 6 NO (1/2; 3/4; 5/6/7/8; 9/10; 11/12) |
| Hilfskontakt / Auxiliary Contact | 1 NO / 1 NC |
| Artikel-Nr. / Art.-No. | H80-00038 |
| Typ / Type | ML2-063-V-8860-6P-HI |

| | | | | | | | | | | | |
|--------------|---|---|---|---|----|----|----|----|----|----|----|
| GS 10 | 1 | 3 | 5 | 7 | 9 | 11 | 13 | 15 | 17 | 19 | 21 |
| | | | | | | | | | | | |
| | 2 | 4 | 6 | 8 | 10 | 12 | 14 | 16 | 18 | 20 | 22 |
| | | | | | | | | | | | |
| 0 - OFF | | | | | | | | | | | X |
| 1 - ON | X | X | X | X | X | X | X | X | X | X | |

| | |
|----------------------------------------------|-----------------------------------------------------------|
| GS 10 / 22kW / IP55 / 400V / 50/60 Hz | |
| Hauptkontakt / Main Contact | 9 NO (1/2; 3/4; 5/6/7/8; 9/10; 11/12/13/14; 15/16; 17/18) |
| Hilfskontakt / Auxiliary Contact | 1 NO / 1 NC |
| Artikel-Nr. / Art.-No. | H80-00039 |
| Typ / Type | A 451 / 394 |

| | | | | | | | | | | | | | |
|--------------|---|---|---|---|----|----|----|----|----|----|----|----|----|
| GS 11 | 1 | 3 | 5 | 7 | 9 | 11 | 13 | 15 | 17 | 19 | 21 | 23 | 25 |
| | | | | | | | | | | | | | |
| | 2 | 4 | 6 | 8 | 10 | 12 | 14 | 16 | 18 | 20 | 22 | 24 | 26 |
| | | | | | | | | | | | | | |
| 0 - OFF | | | | | | | | | | | | | X |
| 1 - ON | X | X | X | X | X | X | X | X | X | X | X | X | |

| | |
|-----------------------------------------------|-----------------------------------------------------------|
| GS 11 / 7,5kW / IP55 / 400V / 50/60 Hz | |
| Hauptkontakt / Main Contact | 9 NO (1/2; 3/4; 5/6/7/8; 9/10; 11/12/13/14; 15/16; 17/18) |
| Hilfskontakt / Auxiliary Contact | 3 NO / 1 NC |
| Artikel-Nr. / Art.-No. | H80-00041 |
| Typ / Type | A 111 / 392 |

| | | | | | |
|--------------|---|---|---|---|----|
| GS 13 | 1 | 3 | 5 | 7 | 9 |
| | | | | | |
| | 2 | 4 | 6 | 8 | 10 |
| | | | | | |
| 0 - OFF | | | | | X |
| 1 - ON | X | X | X | X | |

| | |
|----------------------------------------------|----------------------|
| GS 13 / 30kW / IP55 / 400V / 50/60 Hz | |
| Hauptkontakt / Main Contact | 3 NO (1/2; 3/4; 5/6) |
| Hilfskontakt / Auxiliary Contact | 1 NO / 1 NC |
| Artikel-Nr. / Art.-No. | H80-00043 |
| Typ / Type | ML2-080-V-8860-HI |

| | | | | | | | | |
|--------------|---|---|---|---|----|----|----|----|
| GS 14 | 1 | 3 | 5 | 7 | 9 | 11 | 13 | 15 |
| | | | | | | | | |
| | 2 | 4 | 6 | 8 | 10 | 12 | 14 | 16 |
| | | | | | | | | |
| 0 - OFF | | | | | | | | X |
| 1 - ON | X | X | X | X | X | X | X | |

| | |
|----------------------------------------------|---------------------------------------|
| GS 14 / 30kW / IP55 / 400V / 50/60 Hz | |
| Hauptkontakt / Main Contact | 6 NO (1/2; 3/4; 5/6/7/8, 9/10, 11/12) |
| Hilfskontakt / Auxiliary Contact | 1 NO / 1 NC |
| Artikel-Nr. / Art.-No. | H80-00044 |
| Typ / Type | ML2-080-V8870-6P-HI |

| | | | | | |
|--------------|---|---|---|---|----|
| GS 15 | 1 | 3 | 5 | 7 | 9 |
| | | | | | |
| | 2 | 4 | 6 | 8 | 10 |
| | | | | | |
| 0 - OFF | | | | | X |
| 1 - ON | X | X | X | X | |

| | |
|----------------------------------------------|----------------------|
| GS 15 / 45kW / IP55 / 400V / 50/60 Hz | |
| Hauptkontakt / Main Contact | 3 NO (1/2; 3/4; 5/6) |
| Hilfskontakt / Auxiliary Contact | 1 NO / 1 NC |
| Artikel-Nr. / Art.-No. | H80-00045 |
| Typ / Type | ML3-125-V-8880-HI |

| | | | | | | | | |
|--------------|---|---|---|---|----|----|----|----|
| GS 16 | 1 | 3 | 5 | 7 | 9 | 11 | 13 | 15 |
| | | | | | | | | |
| | 2 | 4 | 6 | 8 | 10 | 12 | 14 | 16 |
| | | | | | | | | |
| 0 - OFF | | | | | | | | X |
| 1 - ON | X | X | X | X | X | X | X | |

| | |
|----------------------------------------------|---------------------------------------|
| GS 16 / 45kW / IP55 / 400V / 50/60 Hz | |
| Hauptkontakt / Main Contact | 6 NO (1/2; 3/4; 5/6/7/8; 9/10; 11/12) |
| Hilfskontakt / Auxiliary Contact | 1 NO / 1 NC |
| Artikel-Nr. / Art.-No. | H80-00046 |
| Typ / Type | ML3-125-V-8880-HI |

| | | | | | | | | |
|--------------|---|---|---|---|----|----|----|----|
| GS 17 | 1 | 3 | 5 | 7 | 9 | 11 | 13 | 15 |
| | | | | | | | | |
| | 2 | 4 | 6 | 8 | 10 | 12 | 14 | 16 |
| 0 - OFF | | | | | | | | X |
| | X | X | X | X | X | X | | |
| 1 - ON | X | X | X | X | X | X | X | |

| | | | | | | | | |
|--------------|---|---|---|---|----|----|----|----|
| GS 18 | 1 | 3 | 5 | 7 | 9 | 11 | 13 | 15 |
| | | | | | | | | |
| | 2 | 4 | 6 | 8 | 10 | 12 | 14 | 16 |
| 0 - OFF | | | | | | | | X |
| | X | X | X | X | X | X | | |
| 1 - ON | X | X | X | X | X | X | X | |

| | | | | | | | | |
|--------------|---|---|---|---|----|----|----|----|
| GS 19 | 1 | 3 | 5 | 7 | 9 | 11 | 13 | 15 |
| | | | | | | | | |
| | 2 | 4 | 6 | 8 | 10 | 12 | 14 | 16 |
| 0 - OFF | | | | | | | | X |
| | X | X | X | X | X | X | | |
| 1 - ON | X | X | X | X | X | X | X | |

| | | | | | | | | |
|--------------|---|---|---|---|----|----|----|----|
| GS 20 | 1 | 3 | 5 | 7 | 9 | 11 | 13 | 15 |
| | | | | | | | | |
| | 2 | 4 | 6 | 8 | 10 | 12 | 14 | 16 |
| 0 - OFF | | | | | | | | X |
| | X | X | X | X | X | X | | |
| 1 - ON | X | X | X | X | X | X | X | |

| | | | | | | | | |
|--------------|---|---|---|---|----|----|----|----|
| GS 21 | 1 | 3 | 5 | 7 | 9 | 11 | 13 | 15 |
| | | | | | | | | |
| | 2 | 4 | 6 | 8 | 10 | 12 | 14 | 16 |
| 0 - OFF | | | | | | | | X |
| | X | X | X | X | X | X | | |
| 1 - ON | X | X | X | X | X | X | X | |

| | | | | | | | | |
|--------------|---|---|---|---|----|----|----|----|
| GS 22 | 1 | 3 | 5 | 7 | 9 | 11 | 13 | 15 |
| | | | | | | | | |
| | 2 | 4 | 6 | 8 | 10 | 12 | 14 | 16 |
| 0 - OFF | | | | | | | | X |
| | X | X | X | X | X | X | | |
| 1 - ON | X | X | X | X | X | X | X | |

| GS 17 / 7,5kW / IP55 / 400V / 50/60 Hz | |
|-----------------------------------------------|---------------------------------------|
| Hauptkontakt / Main Contact | 6 NO (1/2; 3/4; 5/6/7/8; 9/10; 11/12) |
| Hilfskontakt / Auxiliary Contact | 1 NO / 1 NC |
| Artikel-Nr. / Art.-No. | H80-00047 |
| Typ / Type | A 105 / 219.8800 |

| GS 18 / 11kW / IP55 / 400V / 50/60 Hz | |
|----------------------------------------------|---------------------------------------|
| Hauptkontakt / Main Contact | 6 NO (1/2; 3/4; 5/6/7/8; 9/10; 11/12) |
| Hilfskontakt / Auxiliary Contact | 1 NO / 1 NC |
| Artikel-Nr. / Art.-No. | H80-00048 |
| Typ / Type | A 151 / 219.8470 |

| GS 19 / 15kW / IP55 / 400V / 50/60 Hz | |
|----------------------------------------------|---------------------------------------|
| Hauptkontakt / Main Contact | 6 NO (1/2; 3/4; 5/6/7/8; 9/10; 11/12) |
| Hilfskontakt / Auxiliary Contact | 1 NO / 1 NC |
| Artikel-Nr. / Art.-No. | H80-00049 |
| Typ / Type | A 251 / 219.8470 |

| GS 20 / 30kW / IP55 / 400V / 50/60 Hz | |
|----------------------------------------------|---------------------------------------|
| Hauptkontakt / Main Contact | 6 NO (1/2; 3/4; 5/6/7/8; 9/10; 11/12) |
| Hilfskontakt / Auxiliary Contact | 1 NO / 1 NC |
| Artikel-Nr. / Art.-No. | H80-00250 |
| Typ / Type | A 456 / 219.8860 |

| GS 21 / 37kW / IP55 / 400V / 50/60 Hz | |
|----------------------------------------------|---------------------------------------|
| Hauptkontakt / Main Contact | 6 NO (1/2; 3/4; 5/6/7/8; 9/10; 11/12) |
| Hilfskontakt / Auxiliary Contact | 1 NO / 1 NC |
| Artikel-Nr. / Art.-No. | H80-00251 |
| Typ / Type | A 656 / 219.6403 |

| GS 22 / 45kW / IP55 / 400V / 50/60 Hz | |
|----------------------------------------------|--------------------------------------|
| Hauptkontakt / Main Contact | 6 NO (1/2; 3/4; 5/6/7/8/9/10; 11/12) |
| Hilfskontakt / Auxiliary Contact | 1 NO / 1 NC |
| Artikel-Nr. / Art.-No. | H80-00252 |
| Typ / Type | A 756 / 219.6412 |

Maße / Dimensions:

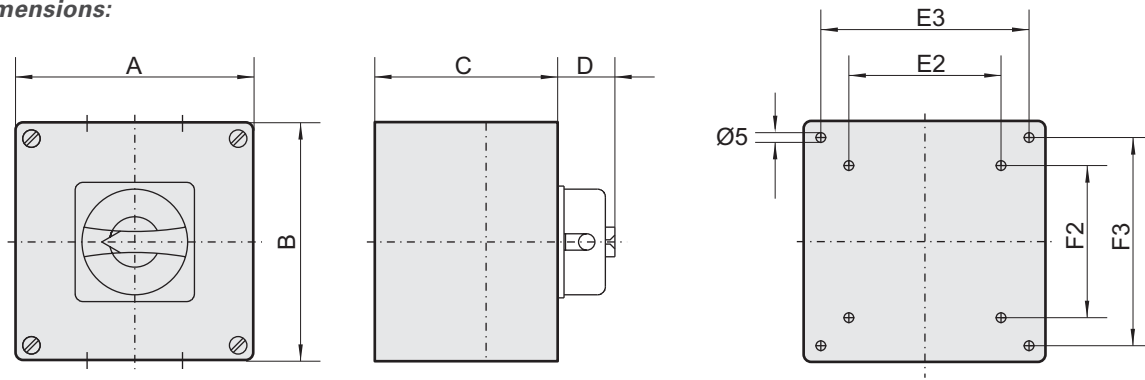

| Typ / Type | A | B | C | D | E2 | E3 | F2 | F3 | Geh.-Einführung / housing input |
|------------|-----|-----|-----|----|-----|-----|-----|-----|---------------------------------------|
| GS 1 + 5 | 86 | 86 | 73 | 26 | --- | 68 | --- | 68 | 4 x M 20 |
| GS 2 + 6 | 86 | 86 | 85 | 30 | --- | 68 | --- | 68 | 4 x M 20 |
| GS 3 | 98 | 98 | 79 | 30 | --- | 68 | --- | 68 | 2 x M 20/25 |
| GS 4 | 68 | 68 | 73 | 24 | --- | 53 | --- | 53 | 4 x M 20 |
| GS 7 | 110 | 180 | 111 | 32 | 50 | 95 | 120 | 165 | 4 x M 32 + 1 x M 16 |
| GS 8+9 | 180 | 182 | 111 | 37 | 120 | 165 | 120 | 167 | 4 x M40 + 2 x M16 |
| GS 10 | 180 | 182 | 165 | 37 | 120 | 165 | 120 | 167 | 4 x M 40 + 2 x M 16 |
| GS 11 | 98 | 98 | 118 | 30 | --- | 68 | --- | 68 | 2 x M 20/25 |
| GS 13 | 180 | 182 | 111 | 37 | 120 | 165 | 120 | 167 | 4 x M 40 + 2 x M 16 |
| GS 14 | 180 | 254 | 111 | 37 | 120 | 165 | 190 | 239 | 4 x M 32 + 1 x M 16 |
| GS 15 | 265 | 265 | 140 | 37 | 194 | --- | 230 | --- | 2 x PG 36/48 vorgeprägt / pre-pressed |
| GS 16 | 265 | 265 | 140 | 37 | 194 | --- | 230 | --- | 2 x PG 36/48 vorgeprägt / pre-pressed |
| GS 17 | 86 | 86 | 85 | 26 | --- | 68 | --- | 68 | 4 x M 20 |
| GS 18 | 98 | 98 | 79 | 30 | --- | 68 | --- | 68 | 2 x M 20/25 |
| GS 19 | 98 | 98 | 79 | 30 | --- | 68 | --- | 68 | 2 x M 20/25 |
| GS 20 | 180 | 182 | 111 | 37 | 120 | 167 | 120 | 167 | 4 x M 40 + 1 x M 16 |
| GS 21 | 240 | 203 | 145 | 26 | 144 | --- | 182 | --- | 4 x M 40 + 1 x M 20 |
| GS 22 | 240 | 203 | 145 | 26 | 144 | --- | 182 | --- | 4 x M 50 + 1 x M 20 |

| Typ / Type | | Artikel-Nr. / Art.-No. | Schaltvermögen / breaking cap. [kW] | U [V] f [Hz] | Hauptkontakte / main contact | Hilfskontakte / auxiliary contact | Thermokontakt / thermal contact | FU |
|------------|-------|------------------------|-------------------------------------|-----------------|------------------------------|-----------------------------------|---------------------------------|----|
| GS 1 | IP 55 | H80-00230 | 4 | 230/50 | 4 NO | 1 NO / 1 NC | X | X |
| GS 2 | IP 55 | H80-00031 | 7,5 | 400/50 | 3 NO | 3 NO / 1 NC | X | |
| GS 3 | IP 55 | H80-00032 | 7,5 | 400/50 | 6 NO | 3 NO / 1 NC | X | |
| GS 4 | IP 55 | H80-00033 | 4 | 230/50 | 2 NO | 1 NO / 1 NC | | |
| GS 5 | IP 55 | H80-00034 | 7,5 | 400/50 | 3 NO | 1 NO / 1 NC | | X |
| GS 6 | IP 55 | H80-00040 | 7,5 | 400/50 | 6 NO | 1 NO / 1 NC | | |
| GS 7 | IP 55 | H80-00036 | 22 | 400/50 | 3 NO | 1 NO / 1 NC | | |
| GS 9 | IP 55 | H80-00038 | 22 | 400/50 | 6 NO | 1 NO / 1 NC | | |
| GS 10 | IP 55 | H80-00039 | 22 | 400/50 | 9 NO | 1 NO / 1 NC | | X |
| GS 11 | IP 55 | H80-00041 | 7,5 | 400/50 | 9 NO | 3 NO / 1 NC | X | |
| GS 13 | IP 55 | H80-00043 | 30 | 400/50 | 3 NO | 1 NO / 1 NC | | |
| GS 14 | IP 55 | H80-00044 | 30 | 400/50 | 6NO | 1 NO / 1 NC | | |
| GS 15 | IP 55 | H80-00045 | 45 | 400/50 | 3NO | 1 NO / 1 NC | | |
| GS 16 | IP 55 | H80-00046 | 45 | 400/50 | 6NO | 1 NO / 1 NC | | |
| GS 17 | IP 55 | H80-00047 | 7,5 | 400/50 | 6 NO | 1 NO / 1 NC | | X |
| GS 18 | IP 55 | H80-00048 | 11 | 400/50 | 6 NO | 1 NO / 1 NC | | X |
| GS 19 | IP 55 | H80-00049 | 15 | 400/50 | 6 NO | 1 NO / 1 NC | | X |
| GS 20 | IP 55 | H80-00250 | 30 | 400/50 | 6NO | 1 NO / 1 NC | | X |
| GS 21 | IP 55 | H80-00251 | 37 | 400/50 | 6NO | 1 NO / 1 NC | | X |
| GS 22 | IP 55 | H80-00252 | 45 | 400/50 | 6NO | 1 NO / 1 NC | | X |

| Dichtbereich der Kabelverschraubung / Sealing range of the cable gland | |
|---------------------------------------------------------------------------|------------|
| M 12 | 3 - 6 mm |
| M 16 | 5 - 9 mm |
| M 20 | 8 - 12 mm |
| M 25 | 11 - 17 mm |
| M 32 | 15 - 21 mm |
| M 40 | 19 - 27 mm |
| M 50 | 26 - 35 mm |
| M 63 | 32 - 48 mm |

Die Angaben sind nur Richtwerte. Je nach Verschraubungstyp können sich unterschiedliche Dichtbereiche ergeben.

The data are only approximate values. Depending upon type of screw connection different sealing ranges can result.

AWG-Nummern / AWG-numbers

Im amerikanischen Einflussbereich werden Kupferdraht-Dimensionen zumeist in AWG-Nummern angegeben. Die entsprechenden metrischen Werte können aus nachfolgenden Tabellen entnommen werden.

In the American sphere of influence wire dimensions are indicated mostly in AWG numbers. The appropriate metric values can be inferred from following tables.

| AWG-Nr. / AWG-No. | mm | Querschnitt / cross-section [mm ²] |
|----------------------|-------|------------------------------------------------------|
| 6/0 | 14,73 | 170,3 |
| 5/0 | 13,12 | 135,1 |
| 4/0 | 11,68 | 107,2 |
| 3/0 | 10,40 | 85,0 |
| 2/0 | 9,27 | 67,6 |
| 0 | 8,25 | 53,4 |
| 1 | 7,35 | 42,4 |
| 2 | 6,54 | 33,6 |
| 3 | 5,83 | 26,7 |
| 4 | 5,19 | 21,2 |
| 5 | 4,62 | 16,8 |
| 6 | 4,11 | 13,3 |

| AWG-Nr. / AWG-No. | mm | Querschnitt / cross-section [mm ²] |
|----------------------|-------|------------------------------------------------------|
| 7 | 3,67 | 10,6 |
| 8 | 3,26 | 8,35 |
| 9 | 2,91 | 6,62 |
| 10 | 2,59 | 5,27 |
| 11 | 2,30 | 4,15 |
| 12 | 2,05 | 3,31 |
| 13 | 1,83 | 2,63 |
| 14 | 1,63 | 2,08 |
| 15 | 1,45 | 1,65 |
| 16 | 1,29 | 1,31 |
| 17 | 1,15 | 1,04 |
| 18 | 1,024 | 0,823 |

| AWG-Nr. / AWG-No. | mm | Querschnitt / cross-section [mm ²] |
|----------------------|-------|------------------------------------------------------|
| 19 | 0,912 | 0,653 |
| 20 | 0,812 | 0,519 |
| 21 | 0,723 | 0,412 |
| 22 | 0,644 | 0,325 |
| 23 | 0,573 | 0,259 |
| 24 | 0,511 | 0,205 |
| 25 | 0,455 | 0,163 |
| 26 | 0,405 | 0,128 |
| 27 | 0,361 | 0,102 |
| 28 | 0,321 | 0,0804 |
| 29 | 0,288 | 0,0646 |
| 30 | 0,255 | 0,0503 |

Typenschlüssel / Type Code

- GS** Geräteausw. / ON / OFF-Switch
- 1** Baugröße (siehe Tabelle) / Size (see table)
- Ex** Einsatz im Ex-Bereich / Application in the Ex area

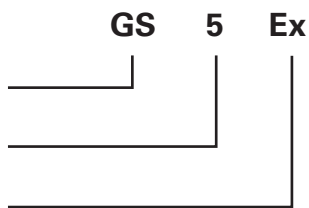

Sicherheitsschalter

- Explosionsschutz gemäß CENELEC und IEC
- Einsetzbar in Zone 1 + Zone 2; Zone 21 + Zone 22
- Motorschaltvermögen AC 23 nach
 - IEC 60 947-3
 - EN 60 947,
 - DIN VDE 0660 Teil 107
- mit Lastabwurfkontakt
- Zwangsläufiges Öffnen der Hauptkontakte
- Trenneigenschaften nach DIN VDE 0660
- Abschließbar in „AUS“-Stellung mit Vorhängeschlossern
- Unverwechselbarer Schalter mit definierter Schalterstellung
- Hohe Korrosionsbeständigkeit der äußeren Bauteile
- Kennz. durch signalorangenes Schild „Sicherheitsschalter“



Safety switches

- explosion protection to CENELEC and IEC
- for use in Zone 1 + Zone 2 ; Zone 21 + Zone 22
 - motor switching capacity AC 23 acc. to
 - IEC 60 947-3
 - EN 60 947
 - DIN VDE 0660 part 107
 - with up stream contact
 - definite opening for main contacts
 - isolating switches acc. to DIN VDE 0660
 - can be padlocked in „OFF“ position
 - non-reversible switch with defined switch position
 - High level of corrosion resistance in external components
- Marked with signal orange label „Safety Switch“

Sicherheitsschalter übernehmen bei Reinigungs- und Reparaturarbeiten die zwangsläufige Abtrennung der elektrischen Energiezufuhr von Maschinen und Anlagenteilen. Übliche Vorbereitungsarbeiten wie das Herausschrauben von Sicherungen oder das Abklemmen von Motoren, die nur von Elektrofachkräften durchgeführt werden dürfen, können entfallen. Bei den aufgeführten Sicherheitsschaltern wird zwischen Schaltern mit, bzw. ohne Kaltleiteranschluss unterschieden. Der Kaltleiteranschluss im Sicherheitsschalter ermöglicht die Kontaktierung des Kaltleiters, wenn dieser zusammen mit dem Motorkabel geführt ist.

Safety switches ensure the obligatory isolation of electrical power under condition of equipment cleaning, maintenance and repair. Other methods of isolation, e.g. removal of fuses or disconnection of motors, which require qualified electricians, are unnecessary. With the performed safety switches it is distinguished between counters with or without thermistor connection. The thermistor connection in the safety switch allows the connection of the thermistor if this is led together with the engine cable.

| | | | | |
|---------|---|---|---|----|
| GS 5 Ex | 1 | 3 | 5 | 13 |
| | | | | |
| | 2 | 4 | 6 | 14 |
| 0 - OFF | | | | |
| | X | X | X | |
| 1 - ON | X | X | X | X |

| | | | | | |
|---------|---|---|---|----|---|
| GS 5 Ex | 1 | 3 | 5 | 13 | K |
| | | | | | |
| | 2 | 4 | 6 | 14 | K |
| 0 - OFF | | | | | |
| | X | X | X | | |
| 1 - ON | X | X | X | X | |

| GS 5 Ex / 7,5kW / IP65 / 400V / 50/60 Hz | |
|-------------------------------------------------------------------------|---------------------------|
| Hauptkontakt / Main Contact | 3 NO (1/2; 3/4; 5/6) |
| Hilfskontakt / Auxiliary Contact | 1 NO (13/14) |
| Artikel-Nr. / Art.-No. | H80-00134 |
| Typ / Type | 8537/2-702-7000 |
| Leitungseinführung / Cable entries | 2 x M25x1,5 ; 1 x M20x1,5 |
| Ausführung ohne Kaltleiteranschluß / Execution without thermistor conn. | |

| GS 5 Ex / 7,5kW / IP65 / 400V / 50/60 Hz | |
|--------------------------------------------------------------------------|---------------------------|
| Hauptkontakt / Main Contact | 3 NO (1/2 ; 3/4 ; 5/6) |
| Hilfskontakt / Auxiliary Contact | 1 NO (13/14) |
| Artikel-Nr. / Art.-No. | H80-00145 |
| Typ / Type | 8537/2-702-7006 |
| Leitungseinführung / Cable entries | 2 x M25x1,5 ; 1 x M20x1,5 |
| Ausführung mit Kaltleiteranschluß / Execution with thermistor connection | |

| | | | | | | | | |
|----------------|---|---|---|---|----|----|----|----|
| GS 6 Ex | 1 | 3 | 5 | 7 | 9 | 01 | 13 | 23 |
| | | | | | | | | |
| | 2 | 4 | 6 | 8 | 10 | 02 | 14 | 24 |
| 0 - OFF | | | | | | | | |
| | X | X | X | X | X | X | | X |
| 1 - ON | X | X | X | X | X | X | X | X |

| | | | | | | | | | |
|----------------|---|---|---|---|----|----|----|----|---|
| GS 6 Ex | 1 | 3 | 5 | 7 | 9 | 01 | 13 | 23 | K |
| | | | | | | | | | |
| | 2 | 4 | 6 | 8 | 10 | 02 | 14 | 24 | K |
| 0 - OFF | | | | | | | | | |
| | X | X | X | X | X | X | | X | |
| 1 - ON | X | X | X | X | X | X | X | X | |

| | | | | |
|----------------|---|---|---|----|
| GS 8 Ex | 1 | 3 | 5 | 13 |
| | | | | |
| | 2 | 4 | 6 | 14 |
| 0 - OFF | | | | |
| | X | X | X | |
| 1 - ON | X | X | X | X |

| | | | | | |
|----------------|---|---|---|----|---|
| GS 8 Ex | 1 | 3 | 5 | 13 | K |
| | | | | | |
| | 2 | 4 | 6 | 14 | K |
| 0 - OFF | | | | | |
| | X | X | X | | |
| 1 - ON | X | X | X | X | |

| | | | | | | | | |
|----------------|---|---|---|---|----|----|----|----|
| GS 9 Ex | 1 | 3 | 5 | 7 | 9 | 01 | 13 | 23 |
| | | | | | | | | |
| | 2 | 4 | 6 | 8 | 10 | 02 | 14 | 24 |
| 0 - OFF | | | | | | | | |
| | X | X | X | X | X | X | | X |
| 1 - ON | X | X | X | X | X | X | X | X |

| | | | | | | | | | |
|----------------|---|---|---|---|----|----|----|----|---|
| GS 9 Ex | 1 | 3 | 5 | 7 | 9 | 01 | 13 | 23 | K |
| | | | | | | | | | |
| | 2 | 4 | 6 | 8 | 10 | 02 | 14 | 24 | K |
| 0 - OFF | | | | | | | | | |
| | X | X | X | X | X | X | | X | |
| 1 - ON | X | X | X | X | X | X | X | X | |

| | |
|--------------------------------------------------------------------------------|--------------------------------------|
| GS 6 Ex / 7,5kW / IP65 / 400V / 50/60 Hz | |
| Hauptkontakt / <i>Main Contact</i> | 6 NO (1/2 ; 3/4 ; 5/6 ; 7/8 ; 01/02) |
| Hilfskontakt / <i>Auxiliary Contact</i> | 2 NO (13/14 ; 23/24) |
| Artikel-Nr. / <i>Art.-No.</i> | H80-00140 |
| Typ / <i>Type</i> | 8537/2-802-8000 |
| Leitungseinführung / <i>Cable entries</i> | 4 x M25x1,5 ; 1 x M20x1,5 |
| Ausführung ohne Kaltleiteranschluß / <i>Execution without thermistor conn.</i> | |

| | |
|---------------------------------------------------------------------------------|--------------------------------------|
| GS 6 Ex / 7,5kW / IP65 / 400V / 50/60 Hz | |
| Hauptkontakt / <i>Main Contact</i> | 6 NO (1/2 ; 3/4 ; 5/6 ; 7/8 ; 01/02) |
| Hilfskontakt / <i>Auxiliary Contact</i> | 2 NO (13/14 ; 23/24) |
| Artikel-Nr. / <i>Art.-No.</i> | H80-00146 |
| Typ / <i>Type</i> | 8537/2-802-8006 |
| Leitungseinführung / <i>Cable entries</i> | 4 x M25x1,5 ; 1 x M20x1,5 |
| Ausführung mit Kaltleiteranschluß / <i>Execution with thermistor connection</i> | |

| | |
|--------------------------------------------------------------------------------|---------------------------|
| GS 8 Ex / 22kW / IP65 / 400V / 50/60 Hz | |
| Hauptkontakt / <i>Main Contact</i> | 3 NO (1/2 ; 3/4 ; 5/6) |
| Hilfskontakt / <i>Auxiliary Contact</i> | 1 NO (13/14) |
| Artikel-Nr. / <i>Art.-No.</i> | H80-00137 |
| Typ / <i>Type</i> | 8537/2-705-7000 |
| Leitungseinführung / <i>Cable entries</i> | 2 x M40x1,5 ; 1 x M20x1,5 |
| Ausführung ohne Kaltleiteranschluß / <i>Execution without thermistor conn.</i> | |

| | |
|---------------------------------------------------------------------------------|---------------------------|
| GS 8 Ex / 22kW / IP65 / 400V / 50/60 Hz | |
| Hauptkontakt / <i>Main Contact</i> | 3 NO (1/2 ; 3/4 ; 5/6) |
| Hilfskontakt / <i>Auxiliary Contact</i> | 1 NO (13/14) |
| Artikel-Nr. / <i>Art.-No.</i> | H80-00148 |
| Typ / <i>Type</i> | 8537/2-705-7006 |
| Leitungseinführung / <i>Cable entries</i> | 2 x M40x1,5 ; 1 x M20x1,5 |
| Ausführung mit Kaltleiteranschluß / <i>Execution with thermistor connection</i> | |

| | |
|--------------------------------------------------------------------------------|--------------------------------------|
| GS 9 Ex / 22kW / IP65 / 400V / 50/60 Hz | |
| Hauptkontakt / <i>Main Contact</i> | 6 NO (1/2 ; 3/4 ; 5/6 ; 7/8 ; 01/02) |
| Hilfskontakt / <i>Auxiliary Contact</i> | 2 NO (13/14 ; 23/24) |
| Artikel-Nr. / <i>Art.-No.</i> | H80-00138 |
| Typ / <i>Type</i> | 8537/2-805-8000 |
| Leitungseinführung / <i>Cable entries</i> | 4 x M40x1,5 ; 1 x M20x1,5 |
| Ausführung ohne Kaltleiteranschluß / <i>Execution without thermistor conn.</i> | |

| | |
|---------------------------------------------------------------------------------|--------------------------------------|
| GS 9 Ex / 22kW / IP65 / 400V / 50/60 Hz | |
| Hauptkontakt / <i>Main Contact</i> | 6 NO (1/2 ; 3/4 ; 5/6 ; 7/8 ; 01/02) |
| Hilfskontakt / <i>Auxiliary Contact</i> | 2 NO (13/14 ; 23/24) |
| Artikel-Nr. / <i>Art.-No.</i> | H80-00149 |
| Typ / <i>Type</i> | 8537/2-805-8006 |
| Leitungseinführung / <i>Cable entries</i> | 4 x M40x1,5 ; 1 x M20x1,5 |
| Ausführung mit Kaltleiteranschluß / <i>Execution with thermistor connection</i> | |

Maße / Dimensions: (alle Maße in mm / all dimensions in mm)

GS 5 Ex

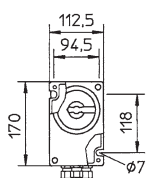

GS 6 Ex

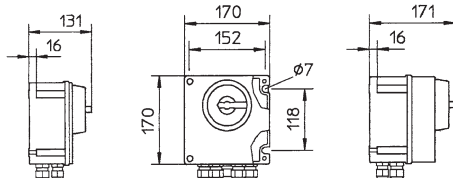

GS 8 Ex

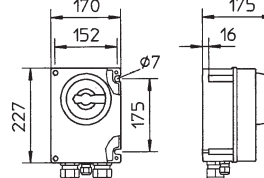

GS 9 Ex

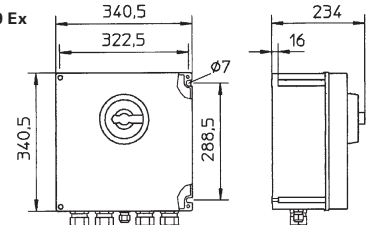

RTE-TR Temperaturregler für CompactAIR / RTE-TR Temperature Control for CompactAIR

Temperaturregler mit Klartextanzeige für Betriebszustände oder Störungen inklusive einem externen Raumtemperaturfühler und einem Zuluftfühler.

Temperature control device with text display for operation conditions respectively errors including external room temperature probe and supply air sensor.

| Typ / Type: RTE-TR | Art.-Nr. / Art.No.: H55-45018 |
|-------------------------------------------|-------------------------------|
| Temperaturbereich / Temperature range: | 0 - 40 °C |
| Schaltdifferenz / Operating differential: | ± 1 K |
| Schaltspannung / Switching voltage: | 12 V |
| Schutzart / Protection class: | IP42 |
| Abmessungen (BxHxT) / Dimensions (WxHxD) | 152x127x38 |
| Gewicht / Weight: | ca. 350 g |



Ventileinheit für CompactAIR 355WW und 356WW / Valve unit for CompactAIR 355WW and 356WW

| | Type: VE 355WW | Type: VE 356WW |
|--------------------------------|----------------|----------------|
| Art.-Nr. / Art.-No.: | H81-25001 | H81-25002 |
| Verschraubungen / Screws: | 3, DN15, 3/4 | 3, DN15, 3/4 |
| Dreiwegeventil / 3-way-valve: | VRG 3 15/2,5 | VRG 3 15/4 |
| Schaltsp. / Switching voltage: | 24V / 50 Hz | 24V / 50 Hz |



Kanaltemperaturfühler / Duct temperature sensor

NTC-Kanaltemperaturfühler mit Anschlussgehäuse aus schlagzähem weißem Kunststoff und Schutzrohr. Dient zur Erfassung von Temperaturen in gasförmigen Medien, z.B. in Lüftungs- und Klimakanälen.

NTC-canal temperature sensor with terminal connection in white plastic and protective pipe. Serves for the capture of temperatures in gasshaped media, e.g. in ventilation and climatic channels.

| Typ / Type: KTF | Art.-Nr. / Art.No.: H42-09926 |
|------------------------------------------|-------------------------------|
| Messwiderstand / Resistor: | 10 kOhm bei 25°C |
| Messbereich / Measuring range: | -50 - + 120 °C |
| Toleranz / Tolerance: | ±0,2°C von 0-70 °C |
| Schutzart / Protection class: | IP 54 |
| Abmessungen (BxHxT) / Dimensions (WxHxD) | 65x50x37 mm |
| Rohr / Pipe: | 7x165 mm |



Wohnraumtemperaturfühler / Room temperature sensor

NTC-Temperaturfühler mit Anschlussgehäuse aus schlagzähem weißem Kunststoff.

NTC temperature sensor with terminal connection in white plastic.

| Typ / Type: WTF | Art.-Nr. / Art.No.: H42-09902 |
|------------------------------------------|-------------------------------|
| Messwiderstand / Resistor: | 10 kOhm bei 25°C |
| Messbereich / Measuring range: | -50 - + 90 °C |
| Toleranz / Tolerance: | ±0,2°C von 0-70 °C |
| Schutzart / Protection class: | IP 20 |
| Abmessungen (BxHxT) / Dimensions (WxHxD) | 75x75x25 mm |



Außentemperaturfühler / Outside temperature sensor

NTC-Außentemperaturfühler mit Anschlussgehäuse aus schlagzähem weißem Kunststoff (Schutzart IP54).

NTC temperature sensor with terminal connection in white plastic (protection class IP54).

| Typ / Type: ATF | Art.-Nr. / Art.No.: H42-09914 |
|------------------------------------------|-------------------------------|
| Messwiderstand / Resistor: | 10 kOhm bei 25°C |
| Messbereich / Measuring range: | -50 - + 90 °C |
| Toleranz / Tolerance: | ±0,2°C von 0-70 °C |
| Abmessungen (BxHxT) / Dimensions (WxHxD) | 65x50x37 mm |



Kaltleiterauslösegerät / PTC thermistor relay

Kaltleiter-Auslösegeräte schützen Motoren, Transformatoren, Maschinen und Anlagen vor thermischer Überlastung. Kaltleiter-Auslösegeräte entsprechen DIN VDE 0660 Teil 303 und sind somit austauschbar. Kaltleiter-Temperatursensoren eignen sich für den Einbau in Wicklungen. Zusammen bilden sie ein schnelles und zuverlässiges Schutzsystem bei blockierendem Läufer, erschwertem Anlauf, Unterspannung und Phasenausfall, erhöhter Umgebungstemperatur und behinderter Kühlung.

PTC-resistor relays protect motors, transformers, machines and equipment against thermal overload. In combination with PTC Sensors, they offer best possible protection against thermal overload.

PTC-resistor relays are designed for PTC-sensors according to DIN 44081 and DIN 44082. These are according to DIN VDE 0660 chapter 303 and are thus exchangeable. PTC-resistor sensors are suitable for the installation into windings of electrical machines and transformers.

| | |
|------------------------------------------|--------------------------------------|
| Typ / Type: TÜS 100/A | Art.-Nr. / Art.No.: H80-10001 |
| Temperaturbereich / Temperature range: | -20°C - +55 °C |
| Netzspannung / Mains voltage: | 220 V - 240 V |
| Max. zul. Schaltstrom / Max. current: | 6 A, 250 V |
| Schutzart / Protection class: | IP21 |
| Kontakte / Contacts: | Wechsler 1-fach |
| Abmessungen (BxHxT) / Dimensions (WxHxD) | 75x22,5x110 |
| Gewicht / Weight: | ca. 150 g |



Schaltbild / Wiring diagram:

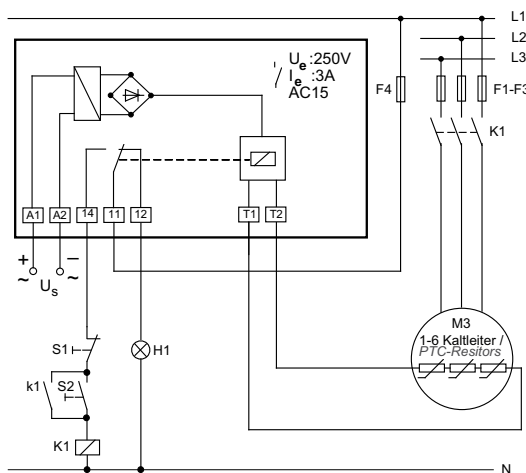

- Us Anschlußspannung / supply voltage
- S1 Aus-Taster / off-switch
- S2 Ein-Taster / on-switch
- S3 externer Reset / extern reset
- H1 Meldelampe / Störung / trip alarm
- F1 Sicherung / fuse
- F2 Sicherung / fuse
- F3 Sicherung / fuse
- F4 Sicherung / fuse
- K1 Motorschutz / motor protection

Maße / Dimensions:

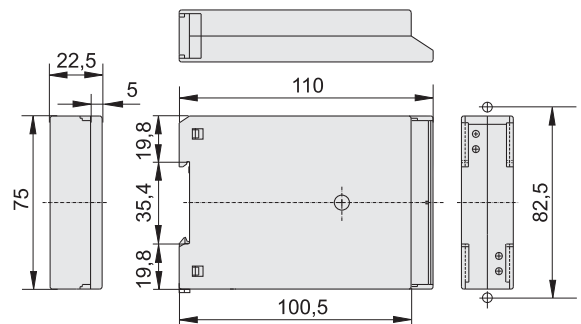

Ex-Anschlusskasten / Ex terminal box

Der Ex-Anschlusskasten ist aus Polyesterharz gefertigt. Die nicht benötigte Kabeleinführungsöffnung muß durch einen bescheinigten Verschlussstopfen verschlossen werden.

The Ex terminal box is made of polyester resin. The cable entry which is not necessary has to be closed by a certified vent plug.

| | Type: KK Ex | Type: KK Ex |
|------------------------------------|------------------------------------|------------------------------------|
| Art.-Nr. / Art.-No.: | H80-00060 | H80-00061 |
| PTB Nummer / PTB No.: | PTB 99 Atex 3103 | PTB 99 Atex 3103 |
| Kennzeichnung / Mark: | EEx e II T4/T5/T6 | EEx e II T4/T5/T6 |
| max. Spannung / Max. voltage: | 660 V | 660 V |
| Temperaturber. / Temp. range: | -20°C - +40 °C | -20°C - +40 °C |
| Schutzart / Protection class: | IP54 | IP54 |
| Anschluß / Connection: | 6 Klemmen + 2PE 6 binders + 2PE | 8 Klemmen + 1PE 8 binders + 1PE |
| Leitungseinführung / cable entries | 3 x M25 | 3 x M25 |



Maße / Dimensions:

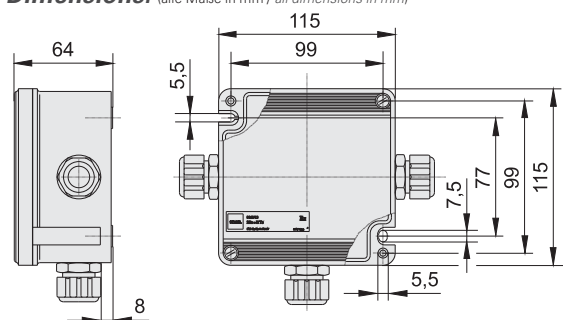

Industrie-Raumtemperaturfühler (1-stufig) / Industry temperature sensor (1-step)

| Typ / Type: RT 1 | Art.-Nr. / Art.No.: H81-00001 |
|-------------------------------------------|-------------------------------|
| Temperaturbereich / Temperature range: | 0 - 40 °C |
| Schaltdifferenz / Operating differential: | ± 0,75 K |
| Schaltspannung / Switching voltage: | 24V bis 250 V |
| Max. zul. Schaltstrom / Max. current: | 8 (4)A, 250 V |
| Schutzart / Protection class: | IP 54 |
| Kontakte / Contacts: | Wechsler 1-fach |
| Abmessungen (BxHxT) / Dimensions (WxHxD) | 65x125x68 |
| Gewicht / Weight: | ca. 350 g |



Industrie-Raumtemperaturfühler (2-stufig) RT 2 / Industry temperature sensor (2-step)

| Typ / Type: RT 2 | Art.-Nr. / Art.No.: H81-00005 |
|-------------------------------------------|-------------------------------|
| Temperaturbereich / Temperature range: | 0 - 40 °C |
| Schaltdifferenz / Operating differential: | ± 1 K |
| Stufenabstand / Step distance: | 2 K |
| Schaltspannung / Switching voltage: | 24V bis 250 V |
| Max. zul. Schaltstrom / Max. current: | 10 (4)A, 230 V |
| Schutzart / Protection class: | IP 54 |
| Kontakte / Contacts: | Wechsler 2-fach |
| Abmessungen (BxHxT) / Dimensions (WxHxD) | 65x125x68 |
| Gewicht / Weight: | ca. 350 g |



Industrie-Raumtemperaturfühler (4-stufig) RT 4 / Industry temperature sensor (4-step)

| Typ / Type: RT 4 | Art.-Nr. / Art.No.: H81-00004 |
|-------------------------------------------|-------------------------------|
| Temperaturbereich / Temperature range: | 0 - 35 °C |
| Schaltdifferenz / Operating differential: | ± 1 K |
| Stufenabstand / Step distance: | 1,5 K |
| Schaltspannung / Switching voltage: | 24V bis 250 V |
| Max. zul. Schaltstrom / Max. current: | 10 (4)A, 230 V |
| Schutzart / Protection class: | IP 54 |
| Kontakte / Contacts: | Schließer 4-fach |
| Abmessungen (BxHxT) / Dimensions (WxHxD) | 65x125x68 |
| Gewicht / Weight: | ca. 350 g |



5-Stufenschalter für Schaltschrankeinbau/ 5-Step switch for control cabinet installation

Schalten von fünf Spannungsstufen bei Verwendung von 1~ Transformatoren der Bauart TE oder von 3~ Transformatoren der Bauart TD. Der Schalter ist für Schaltschrankeinbau / Frontplatteneinbau geeignet.

Switching of five tension steps by use of 1 ~ transformers of the design TE or 3 ~ transformers of the design TD. 5-Step switch is suitable for switch board installation.

| Typ / Type: S5 (1~230V) | Art.-Nr. / Art.No.: W11-30000 |
|-----------------------------------------------------|-------------------------------|
| Typ / Type: S5 (3~400V) | Art.-Nr. / Art.No.: W11-30001 |
| Gebrauchskategorie / Utilization Category | AC-23 |
| Bemessungsbetriebsstrom / Rated operational current | 16 A |



Differenzdrucksensor mit LCD-Display / Differential pressure sensor with LCD display

Sensor mit LCD-Display zur Anzeige des Differenzdruckes. Bei Verwendung einer Einströmdüse mit Ringmessleitung kann der Volumenstrom direkt auf dem Display des Sensors angezeigt werden. Der Druck wird in der Einheit [Pa], der Volumenstrom in der Einheit [m³/h] angegeben.

Sensor with LED display for monitoring the differential pressure. The flow rate of the fan can be determined by a circular lead at the inlet cone. In this case the air volume is directly displayed on the sensor. The pressure is indicated in the unit [Pa], the flow rate in the unit [m³/h].

| Typ / Type | Artikel-Nr. / Art.-No. | Messbereiche / Measuring range |
|------------|------------------------|--------------------------------|
| RVT 500 | H40-00021 | 0 - 200 Pa |
| RVT 1000 | H40-00022 | 0 - 1000 Pa |
| RVT 2000 | H40-00023 | 0 - 2000 Pa |



Differenzdrucksensor / Differential pressure sensor

Sensor mit Membranmesswerk zur Messwertübertragung von Druck, Unterdruck oder Differenzdruck nicht aggressiver Gase.

Sensor with lead diaphragm element for transmitting of pressure, draught, or differential pressure of non-aggressive gases.

| Typ / Type | Artikel-Nr. / Art.-No. | Messbereiche / Measuring range |
|------------|------------------------|--------------------------------|
| PU 2 | H40-00008 | 0 - 200 Pa |
| PU 5 | H40-00004 | 0 - 500 Pa |
| PU 10 | H40-00005 | 0 - 1000 Pa |
| PU 20 | H40-00020 | 0 - 2000 Pa |
| PU 40 | H40-00040 | 0 - 4000 Pa |
| PU 60 | H40-00060 | 0 - 6000 Pa |



Potentiometer im Gehäuse / Potentiometer in the housing

Potentiometer 10 kOhm im Gehäuse IP 54 montiert. Drehbereich 0 - 270°. Skalierung 0 - 100%.

Potentiometer 10 kOhm in the housing; IP 54. Range of rotation 0 - 270°. Scaling 0 - 100%.

| Typ / Type: POT 1 | Art.-Nr. / Art.No.: H55-00053 |
|------------------------------------------|-------------------------------|
| Abmessungen (BxHxT) / Dimensions (WxHxD) | 65x65x60 mm |
| Schutzart / Protection class | IP54 |



Potentiometer im Gehäuse / Potentiometer in the housing

Potentiometer 10 kOhm im Gehäuse IP 30 montiert. Skalierung aufsteigend, zur stufenlosen manuellen Drehzahlvorgabe. Wippschalter zum Schalten der Freigabe des EC-Motors, sowie grüne und rote LED zur Statusanzeige (Betrieb/Störung).

Potentiometer 10 kOhm in the housing; IP 30. Rise scaling for a manual stepless rpm arrangement. Switch to connect enable (start/stop). LED green and red for EC motor status (ready or error).

| Typ / Type: POT 2 | Art.-Nr. / Art.No.: H55-00055 |
|------------------------------------------|-------------------------------|
| Abmessungen (BxHxT) / Dimensions (WxHxD) | 79x81x26 mm |
| Schutzart / Protection class | IP30 |

